

Alta qualità, semplicemente.

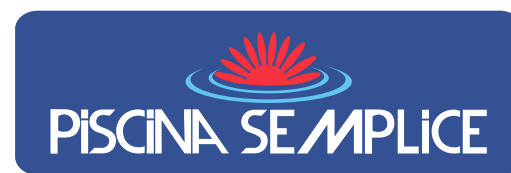

È TUTTA UNA
QUESTIONE DI CHIMICA



IGIENE E SALUTE PER OGNI TIPO DI PISCINA





IGIENE E SALUTE PER OGNI TIPO DI PISCINA



LAPITM
CHIMICA INNOVATIVA
70
1951-2021

INDICE

	Lapisan igienizzanti	8
	Gli indispensabili	12
	Trattamento acqua	16
	Correttori di PH	20
	Alghicidi	22
	Svernanti	25
	Linea no cloro	26
	Equilibrio dell'acqua	30
	Kit per mini piscine	34
	Spa e idromassaggio	36
	Pulizia piscina	40
	Prodotti per centraline a sale	46
	Chimica per impianti	48
	Tester e accessori	50
	Docce ad energia solare	56
	Illuminazione LED	58
	Pompe e filtrazione	62

NOTA BENE

I nostri formulati per piscine sono registrati all'Istituto Superiore di Sanità come previsto dalla normativa vigente.

LA NOSTRA STORIA

Era il 1951 quando Lorenzo De Lapi, il nonno di Paola, Lucia, Chiara e Roberto, con l'aiuto e la dedizione del figlio Niccolò, diede vita alla Ditta Lapi Lorenzo & Figlio.

Da allora si sono succedute due generazioni che da subito hanno scelto la strada dell'innovazione per far crescere l'azienda, passo dopo passo.

Anni di ininterrotta ricerca, di impegno per assicurare la qualità del servizio, senza mai cedere sulla correttezza e sull'etica professionale.

Anni dedicati a creare rapporti di fiducia con i propri Collaboratori, per garantire, anche grazie alla loro professionalità, efficienza, qualità e continuità nel servire al meglio i nostri Clienti.

Inoltre, la ricerca di Fornitori qualificati e la volontà di garantire la sicurezza dei prodotti e il rispetto per l'ambiente hanno contribuito a rendere Lapi Chimici una delle aziende di riferimento nel settore dei prodotti chimici per il trattamento delle acque e non solo.

PERCHÈ

SCEGLIERE LAPI

Scegliere Lapi Chimici come partner privilegiato, vuol dire avere al proprio fianco un'azienda che lavora costantemente per garantire il successo dei propri Clienti fornendo:

- Consulenza continuativa per assicurare risposte e soluzioni in tempo reale.
- Aggiornamento e formazione per supportare la professionalità dei propri Clienti.
- Attività di ricerca e sviluppo per offrire prodotti innovativi e competitivi.
- Un Assistente dedicato al Customer Service.
- Un Laboratorio di analisi delle acque con le più avanzate dotazioni tecnologiche e che collabora attivamente con centri di ricerca universitari per lo sviluppo di nuovi prodotti.
- Una gamma completa di prodotti di qualità.

Se ci sono esigenze che non sono state evidenziate, invitiamo i Clienti a segnalarlo, inviando una mail a: customerservice@lapichimici.it, saremo lieti di migliorare la nostra offerta.

I NOSTRI VALORI

- Il Cliente innanzitutto.
- Rispetto per le Persone.
- Coinvolgimento dei Fornitori.
- Impegno, Competenza, Correttezza.
- Passione per la ricerca e l'innovazione.
- Attenzione alla salute e alla sicurezza.
- Rispetto per l'ambiente.
- Volontà di migliorare, sempre.

LE GARANZIE DI QUALITÀ

Dal 1951 al vostro servizio, crescendo al vostro fianco.

- Progetti di ricerca sviluppati in partnership con imprese, centri di ricerca e Istituzioni
- Laboratorio interno di Ricerca & Sviluppo
- Azienda certificata ISO 9001:2015
- Azienda in possesso del Rating di Legalità
- Officina cosmetica

CONFEZIONI pallet 120x80 cm:

LIQUIDO

Confezione	Peso	Q.tà
	kg	Pz
Flacone	1	36 cart.
Tanica	5 e 6	84 o 96
Tanica	10, 12 e 13	60
Tanica	25	24

FLACONE



TANICA



GRANULARE / PASTICCHE

Confezione	Peso	Q.tà
	kg	Pz
Barattolo	1 Lt o Kg	Cart. 30
Secchio	5, 6 e 8	108
Secchio	10 e 16	60
Fusto	25	24
Fusto	40	18
Fusto	50	12
Sacco	25	40
Sacco	25	48/49

BARATTOLO



SECCHIO



FUSTO



SACCO



BLISTER

BLISTER



PASTIGLIA



CARTUCCE



Le dosi sintetiche riportate nel presente catalogo sono puramente indicative; leggere attentamente i dosaggi dettagliati riportati in etichetta e nella documentazione tecnica.

Minimo d'ordine Euro 150,00 + IVA. Per ordini inferiori verranno addebitati Euro 20,00 di contributo di gestione.

MATERIALE MARKETING

DEPLIANT CONSIGLI MANUTENZIONE

Depliant informativo con descrizione di tutte le principali fasi necessarie all'apertura, manutenzione e chiusura della piscina.

Immagine prodotto	Codice	Prezzo
	TT9067001	GRATUITO* max 50 per ordine

PORTA DEPLIANT

Portadepliant cartonato per il depliant sulla manutenzione delle piscine, con grafica coordinata.

Immagine prodotto	Codice	Prezzo
	TT9085001	GRATUITO* max 2 per ordine

ESPOSITORE IN LEGNO

Espositore in legno personalizzato PISCINA SEMPLICE con 3 ripiani più supporti laterali in acciaio per accessori e rastrelliera per aste telescopiche; fornito smontato e completo di prodotti; di facile montaggio e quasi completamente a incastro.

Immagine prodotto	Codice	Prezzo
	PS1518001	A RICHIESTA

*minimo ordine per l'invio del materiale promozionale gratuito 300,00 Euro i.e.

CIÒ CHE NON PUÒ MANCARE

Questa sezione del nostro catalogo è dedicata ai prodotti di cui non si può fare a meno per avere la garanzia di un'acqua di piscina limpida e soprattutto disinfettata, per potersi così immergere senza pensieri e in tutta sicurezza.



Confezione	Peso kg	Codice
Barattolo in cartone 12 pz	1	PS1516C12

DICLORO PASTIGLIE 20 GR

Dicloro in pastiglie da 20gr a rapido scioglimento

 **Aspetto:** solido pasticche

Prodotto a base di sodio dicloroisocianurato in pastiglie, per trattamento shock dell'acqua di piscina. Particolarmente indicato per piccole piscine.



Confezione	Peso kg	Codice
fusto	25	PS1515025
secchio	10	PS1515010
secchio	5	PS1515005
barattolo cartone 12 pz	1x12	PS1515C12

DICLORO GRANULARE

Dicloro granulare 56%

 **Aspetto:** solido granulare

Dicloro granulare al 56% per il mantenimento dell'acqua di piscina; utilizzato regolarmente, permette la sanificazione dell'acqua ed evita il suo deterioramento con conseguente formazione di alghe e batteri. Idoneo anche per trattamenti shock periodici o per recupero acque verdi.

Aggiungere 150-200 gr di prodotto ogni 10 metri cubi di acqua, come dose di mantenimento. Per il trattamento shock a inizio stagione e quello che si realizza per la chiusura invernale, raddoppiare la dose.



Confezione	Peso kg	Codice
fusto	25	PS1563025
Secchio blist.	10	PS1563B10
Secchio blist.	5	PS1563005
Barattolo blist. in cartone 12 pz	1x12	PS1563C12

TRICLORO PASTIGLIE 200 GR

Acido tricloroisocianurico in pasticche da 200 gr

 **Aspetto:** solido pasticche

Tricloro in pastiglie da 200 gr a lenta dissoluzione per il mantenimento dell'acqua di piscina. Tenere costantemente le pastiglie di tricloro all'interno dello skimmer, permette il mantenimento di un costante livello di cloro in piscina e quindi un corretto trattamento dell'acqua.

Aggiungere settimanalmente 2-3 pastiglie da 200 gr di tricloro per 50 metri cubi.



Confezione	Peso kg	Codice
secchio blist.	10	PS1564B10

TRICLORO PASTIGLIE 500 GR

Acido tricloroisocianurico in pasticche da 500 gr

 **Aspetto:** solido pasticche

Tricloro in pastiglie da 500 gr a lenta dissoluzione per il mantenimento dell'acqua di piscina. Tenere costantemente le pastiglie di tricloro all'interno dello skimmer, permette il mantenimento di un costante livello di cloro in piscina e quindi un corretto trattamento dell'acqua.

Aggiungere settimanalmente 2-3 pastiglie da 500 gr di tricloro per 100 metri cubi.

! GLI INDISPENSABILI

“

TUTTO INTORNO A NOI È CHIMICA.
LA CHIMICA È INDISPENSABILE
PER MANTENERE L'ACQUA DELLA PISCINA PULITA E SICURA ”



Confezione	Peso kg	Codice
Fusto	25	PS1105025
Secchio blist.	10	PS1105B10
Secchio blist.	5	PS1105005
Barattolo blist. in cartone 12 pz	1x12	PS1105C12

CLORO 4 AZIONI 200 gr **SENZA RAME**

Pasticche multifunzionali

Aspetto: solido pasticche

Prodotto in pasticche da 200 gr a lenta dissoluzione per il mantenimento dell'acqua di piscina, a 4 azioni: clorante, alghicida, stabilizzante del pH, flocculante; usato costantemente permette il corretto mantenimento dell'acqua e aiuta a mantenere costante il valore del cloro.

Aggiungere settimanalmente 1 pasticca da 200 gr ogni 20-25 metri cubi.



Confezione	Peso kg	Codice
tanica	25	PS1104025
tanica	10	PS1104010
tanica	5	PS1104005
flacone cartone 12 pz	1lt x12	PS1104C12

ALGHICIDA T9 SPECIAL

Alghicida non schiumogeno

Aspetto: liquido

Prodotto liquido non schiumogeno per contrastare l'insorgere delle alghe in piscina ed evitare quindi fenomeni di acque verdi o torbide. Azione prolungata nel tempo e con proprietà termoresistenti, unite ad un effetto flocculante ed azzurrante. Da utilizzare regolarmente come trattamento di mantenimento. Idoneo per vasche idromassaggio.

Per trattamento iniziale aggiungere 200-250 ml di prodotto ogni 10 metri cubi di acqua; per mantenimento aggiungere 50-150 ml di prodotto per 10 metri cubi ogni 7-10 gg.



Confezione	Peso kg	Codice
bancale 49 pz	1225	PS1108P25
sacco	25	PS1108S25
secchio	25	PS1108025
secchio	16	PS1108016
secchio	8	PS1108008
cartone 12 pz	1,5	PS1108C12

CORRETTORE PH MENO GRANULARE

Correttore per abbassare il pH

Aspetto: solido granulare

Prodotto granulare per ridurre valori di pH superiori a 7,6. Valori di pH troppo alti possono causare molteplici problemi sia alle persone che ai valori dell'acqua.

Utilizzare 100 gr di correttore ogni 10 metri cubi per abbassare il pH di 0,1 (ad esempio da 7,6 a 7,5).





PRODOTTI A BASE DI CLORO

I prodotti a base di cloro sono i più utilizzati per il trattamento dell'acqua di piscina.

Il cloro aggiunto in piscina diventa acido ipocloroso e uccide i micro organismi patogeni presenti nell'acqua. Il cloro è efficace contro tutti i tipi di microbi conosciuti, inclusi batteri, virus, muffe e spore. Ne esistono vari tipi disponibili in più forme: pasticche, granulari e liquidi. Le pasticche si distinguono in Tricloro granulare 90%, Tricloro pasticche e cloro 4 azioni e sono a lento scioglimento, quindi vengono usate per il mantenimento dell'acqua.

I granulati e i liquidi, in funzione del loro scioglimento immediato, si utilizzano per i trattamenti shock periodici e per il recupero dell'acqua dopo temporali, giornate particolarmente affollate o calde. I liquidi si utilizzano anche nei dosatori automatici.

PRODOTTI ISOCIANURATI



Confezione	Peso kg	Codice
Barattolo in cartone 12 pz	1	PS1516C12

DICLORO PASTIGLIE 20 GR

Dicloro in pastiglie da 20gr a rapido scioglimento

Aspetto: solido pasticche

Prodotto a base di sodio dicloroisocianurato in pastiglie, per trattamenti shock dell'acqua di piscina. Particolarmente indicato per piccole piscine.



Confezione	Peso kg	Codice
fusto	25	PS1515025
secchio	10	PS1515010
secchio	5	PS1515005
barattolo cartone 12 pz	1x12	PS1515C12

DICLORO GRANULARE

Dicloro granulare 56%

Aspetto: solido granulare

Prodotto a base di sodio dicloroisocianurato granulare a rapido scioglimento, ideale per trattamenti shock e per il recupero di acque deteriorate.

Aggiungere 150-200 gr di prodotto ogni 10 metri cubi di acqua, come dose di mantenimento. Per il trattamento shock a inizio stagione e quello che si realizza per la chiusura invernale, raddoppiare la dose.



Confezione	Peso kg	Codice
fusto	25	PS1563025
Secchio blist.	10	PS1563B10
Secchio blist.	5	PS1563005
Barattolo blist. in cartone 12 pz	1x12	PS1563C12

TRICLORO PASTIGLIE 200 GR

Acido tricloroisocianurico in pasticche da 200 gr

 **Aspetto:** solido pasticche

Tricloro in pastiglie da 200 gr a lenta dissoluzione per il mantenimento dell'acqua di piscina. Tenere costantemente le pastiglie di tricloro all'interno dello skimmer, permette il mantenimento di un costante livello di cloro in piscina e quindi un corretto trattamento dell'acqua.

Aggiungere settimanalmente 2-3 pastiglie da 200 gr di tricloro per 50 metri cubi.



Confezione	Peso kg	Codice
secchio blist.	10	PS1564B10

TRICLORO PASTIGLIE 500 GR

Acido tricloroisocianurico in pasticche da 500 gr

 **Aspetto:** solido pasticche

Tricloro in pastiglie da 500 gr a lenta dissoluzione per il mantenimento dell'acqua di piscina. Tenere costantemente le pastiglie di tricloro all'interno dello skimmer, permette il mantenimento di un costante livello di cloro in piscina e quindi un corretto trattamento dell'acqua.

Aggiungere settimanalmente 2-3 pastiglie da 500 gr di tricloro per 100 metri cubi.



Confezione	Peso kg	Codice
secchio	10	PS1561010

TRICLORO 90% GRANULARE

Acido tricloroisocianurico 90%

 **Aspetto:** solido granulare

Prodotto a base di acido tricloroisocianurico al 90% granulare per il mantenimento dell'acqua di piscina, indicato per trattamenti di grandi impianti dove necessitano grandi quantità di cloro.

La dose di mantenimento settimanale va da 8 a 12 gr di prodotto ogni metro cubo di acqua, modificabile in base alle esigenze ed alle caratteristiche dell'acqua.



TRATTAMENTO ACQUA



Confezione	Peso kg	Codice
Fusto	25	PS1105025
Secchio blist.	10	PS1105B10
Secchio blist.	5	PS1105005
Barattolo blist. in cartone 12 pz	1x12	PS1105C12

CLORO 4 AZIONI 200 gr **SENZA RAME**

Pasticche multifunzionali

Aspetto: solido pasticche

Prodotto in pasticche da 200 gr a lenta dissoluzione per il mantenimento dell'acqua di piscina, a 4 azioni: clorante, alghicida, stabilizzante del pH, flocculante; usato costantemente permette il corretto mantenimento dell'acqua e aiuta a mantenere costante il valore del cloro.

Aggiungere settimanalmente 1 pasticca da 200 gr ogni 20-25 metri cubi.

TRATTAMENTI SENZA STABILIZZANTE



Confezione	Peso kg	Codice
Bancale 24 taniche	600	PS1514600
Tanica	25	PS1514025
Tanica	12	PS1514012

CLORO LIQUIDO

Cloro liquido concentrato stabilizzato per piscine

Aspetto: liquido

Prodotto liquido sottoposto a stabilizzazione per il mantenimento dell'acqua di piscina. Utilizzato regolarmente permette il mantenimento dell'acqua ed evita il suo deterioramento.

Aggiungere prodotto fino al raggiungimento del livello di cloro desiderato.



Confezione	Peso kg	Codice
Fusto	40	PS1523040
Secchio	10	PS1523010

IPOCLORITO DI CALCIO GRANULARE

Ipoclorito di calcio granulare

Aspetto: solido granulare

Trattamento shock a base di ipoclorito di calcio granulare. Non rilascia stabilizzante nell'acqua. Sconsigliato l'utilizzo in acque molto dure.

Per il mantenimento usare da 1 a 3gr ogni metro cubo di acqua; per trattamento shock utilizzare 15-20 gr per ogni metro cubo di acqua.



IPOCLORITO DI CALCIO PASTIGLIE 200 gr

Ipoclorito di calcio pasticche

 **Aspetto:** solido pasticche

Trattamento a base di ipoclorito di calcio in pasticche da 200gr. Non rilascia stabilizzante nell'acqua. Sconsigliato l'utilizzo in acque molto dure.

Utilizzare da 6 a 9 pasticche da 200 gr ogni 100 metri cubi di acqua.

Confezione	Peso kg	Codice
Fusto	40	PS1525040
Secchio	10	PS1525010



BROMO PASTIGLIE 20 gr

Trattamento a base di bromo ideale per SPA e piscine riscaldate

 **Aspetto:** solido pasticche

Trattamento a base di bromo in pasticche da 20 gr a lenta dissoluzione. Ideale al posto del cloro per trattare le acque di piscine e spa, soprattutto se riscaldate.

Utilizzare 1 pastiglia per trattare 2 metri cubi di acqua.

Confezione	Peso kg	Codice
secchio	5	PS1513005
barattolo cartone 12 pz	1x12	PS1513C12



SALE GRANULARE PER CENTRALINE A SALE

 **Aspetto:** solido granulare

Sale marino essiccato di grado alimentare in forma granulare, in sacchi da 25 Kg.

Confezione	Peso kg	Codice
sacco bancale 40 pz	1000	PS0386P25
sacco	25	PS0386025



SALE PASTIGLIE PER CENTRALINE A SALE

 **Aspetto:** solido pasticche

Sale marino essiccato di grado alimentare in pasticche, in sacchi da 25 Kg.

Confezione	Peso kg	Codice
sacco bancale 40 pz	1000	PS0387P25
sacco	25	PS0387025



TRATTAMENTO ACQUA

IL PH NELL'ACQUA

Il pH è un valore decisivo nell'acqua di piscina; va mantenuto tra i valori di 7,2 e 7,6.

Un pH acido, inferiore a 7, dà problemi di corrosione delle parti metalliche, provoca irritazioni degli occhi e della pelle. Il cloro non è stabile ed evapora velocemente.

Un pH alcalino, sopra 7,8, comune in piscina a causa dei sali minerali disciolti e degli inquinanti apportati dall'ambiente e dai bagnanti, provoca gravi inconvenienti:

- precipitazione delle sostanze disciolte con conseguente intorbidimento dell'acqua
- effetto caustico degli occhi e della pelle
- il cloro non esercita funzione disinfettante
- si favorisce la formazione di alghe



Confezione	Peso kg	Codice
Secchio	25	PS1141025
Secchio	11	PS1141011
Barattolo	1	PS1141C12

Prodotto idoneo alla vendita al pubblico rif.Reg.1148/2019 relativo all'immissione sul mercato e all'uso dei precursori di esplosivi.



Confezione	Peso kg	Codice
sacco bancale 49 pz	1225	PS1108P25
sacco	25	PS1108S25
secchio	25	PS1108O25
secchio	16	PS1108O16
secchio	8	PS1108O08
barattolo cartone 12 pz	1,5 x12	PS1108C12



Confezione	Peso kg	Codice
secchio	25	PS1110O25
secchio	10	PS1110O10
secchio	5	PS1110O05
barattolo cartone 12 pz	1	PS1110C12

CORRETTORE PH-15 MENO LIQUIDO

Correttore liquido per abbassare il pH dell'acqua della piscina

 **Aspetto:** liquido

A base di acidi ad elevata purezza, concentrazione 15%, consigliato per dosatori automatici.

CORRETTORE PH MENO GRANULARE

Correttore per abbassare il pH

 **Aspetto:** solido granulare

Prodotto granulare per ridurre valori di pH superiori a 7,6. Valori di pH troppo alti possono causare molteplici problemi sia alle persone che ai valori dell'acqua.

Utilizzare 100 gr di correttore ogni 10 metri cubi per abbassare il pH di 0,1 (ad esempio da 7,6 a 7,5).



CORRETTORE PH PIÙ GRANULARE

Correttore per aumentare il pH

 **Aspetto:** solido granulare

Prodotto granulare per aumentare valori di pH inferiori a 7,2. Valori di pH troppo bassi possono causare arrossamento degli occhi e della pelle.

Per alzare di 0,1 il valore di pH, aggiungere da 40 a 60 gr di prodotto ogni 10 metri cubi di acqua (ad es. per portare il pH da 6,8 a 6,9).



Prodotto ad esclusivo uso professionale



Confezione	Peso kg	Codice
bancale 24 taniche	600	PS1109600
tanica	25	PS1109025
tanica	12	PS1109012
flacone	1lt	PS1109C12
cartone 12 pz	x12	

CORRETTORE PH MENO LIQUIDO

Correttore per abbassare il pH

 **Aspetto:** liquido

Prodotto liquido per ridurre valori di pH superiori a 7,4. Valori di pH troppo alti possono causare arrossamento negli occhi. Utilizzabile anche con pompette dosatrici e centraline di dosaggio automatico. Concentrazione 36%.

Aggiungere 40-50 gr ogni 10 metri cubi per abbassare il pH di 0,1 (ad esempio da 7,6 a 7,5).



Confezione	Peso kg	Codice
tanica	25	PS1107025

Prodotto ad esclusivo uso professionale

CORRETTORE PH MENO LIQUIDO EXTRA

 **Aspetto:** liquido

Correttore liquido concentrato per abbassare il pH dell'acqua della piscina. A base di acidi ad elevata purezza. Concentrazione > 50%

Utilizzare 30-40 gr di prodotto ogni 10 metri cubi per abbassare il valore di 0,1.



Confezione	Peso kg	Codice
tanica	25	PS1111025
tanica	13	PS1111013

CORRETTORE PH PIÙ LIQUIDO

 **Aspetto:** liquido

Correttore liquido per alzare il pH dell'acqua della piscina. Concentrazione > 30%

Utilizzare 100 gr di prodotto ogni 10 metri cubi per alzare il valore di 0,1

BASSA ALCALINITÀ



Confezione	Peso kg	Codice
secchio	10	PS1106010

CORRETTORE ALCALINITÀ

 **Aspetto:** solido granulare

Tattamento per innalzare il valore dell'alcalinità nell'acqua della piscina.

Utilizzare 170 gr di prodotto ogni 10 metri cubi per alzare il valore di 1 F° (=10g/lt).

COME COMBATTERE LE ALGHE

Le alghe vengono portate in acqua dal vento, dalla pioggia e dai bagnanti. Se lasciate proliferare indisturbate, sono causa di fenomeni di colorazione delle acque di piscina con sfumature che vanno dal verde, al giallo, al rosa a seconda del tipo di alga; inoltre si attaccano alle pareti della piscina rendendole particolarmente scivolose.

La presenza di alghe in piscina aumenta anche il consumo dei prodotti chimici necessari alla disinfezione, è pertanto necessario intervenire con prontezza alla loro eliminazione e provvedere ad un trattamento preventivo costante.



È IDEALE PERCHÈ...

TRATTAMENTO SENZA RAME IDONEO ANCHE PER PISCINE TRATTATE CON STERILIZZATORE A SALE



Confezione	Peso kg	Codice
tanica	25	PS1103025
tanica	10	PS1103010
tanica	5	PS1103005

ALGHICIDA SALE **SENZA RAME**

Alglicida per impianti a sale

 **Aspetto:** liquido

Trattamento non schiumogeno per l'eliminazione delle alghe dall'acqua della piscina, particolarmente indicato in presenza di sterilizzatori a sale, in quanto facilita la manutenzione degli elettrodi delle centraline a sale. A base di Sali quaternari di ammonio ad azione prolungata.

Idoneo anche per filtri a diatomee.

Utilizzare 200 ml di prodotto ogni 10 metri cubi come trattamento iniziale e 50/100 ml come dose di mantenimento, ogni 7/10 gg



Confezione	Peso kg	Codice
tanica	25	PS1104025
tanica	10	PS1104010
tanica	5	PS1104005
flacone	1lt	PS1104C12
cartone 12 pz	x12	

ALGHICIDA T9 SPECIAL

Alglicida non schiumogeno

 **Aspetto:** liquido

Prodotto liquido non schiumogeno per contrastare l'insorgere delle alghe in piscina ed evitare quindi fenomeni di acque verdi o torbide.

Azione prolungata nel tempo e con proprietà termoresistenti, unite ad un effetto flocculante ed azzurrante.

Da utilizzare regolarmente come trattamento di mantenimento.

Idoneo per vasche idromassaggio.

Per trattamento iniziale aggiungere 200-250 ml di prodotto ogni 10 metri cubi di acqua; per mantenimento aggiungere 50-150 ml di prodotto per 10 metri cubi ogni 7-10 gg.



ALGHICIDA S3 **SENZA RAME**

Alghicida di base

 **Aspetto:** liquido

Prodotto liquido per contrastare l'insorgere delle alghe in piscina ed evitare quindi fenomeni di acque verdi o torbide.

Da utilizzare regolarmente come trattamento di mantenimento.

*Aggiungere 200 ml di prodotto ogni 10 metri cubi di acqua come dose di inizio stagione;
aggiungere 50-100 ml ogni 10 metri cubi come dose di mantenimento ogni 7-10 gg.*

Confezione	Peso kg	Codice
tanica	25	PS1102025
tanica	10	PS1102010
tanica	5	PS1102005
flacone	1lt	PS1102C12
cartone 12 pz	x12	



È IDEALE PERCHÈ...

UN PRODOTTO SPECIFICO AD ALTE PRESTAZIONI



ALGHICIDA ALGHE ROSSE

Alghicida per alghe rosse e rosa

 **Aspetto:** liquido

Alghicida specifico indicato in caso di sviluppo di alghe rosa, rosse, nere o funghi biancastri.

Utilizzare circa 100 ml di prodotto ogni 10 metri cubi.

Confezione	Peso Ll	Codice
flacone	1	PS1508C12
cartone 12 pz	x12	
flacone	1	PS1508001



ALGHICIDA ALGHE GIALLE

Alghicida per alghe gialle

 **Aspetto:** liquido

Alghicida indicato in caso di sviluppo di alghe gialle. Da utilizzarsi in combinazione con un trattamento shock specifico.

Per le dosi consultare la scheda di utilizzo.

Confezione	Peso Kg	Codice
Barattolo cartone 12 pz	1x12	PS1507C12
Barattolo	1	PS1507001



ALGHICIDI



Confezione	Peso kg	Codice
tanica	25	PS1101025
tanica	10	PS1101010
tanica	5	PS1101005
flacone	1lt	PS1101C12
cartone 12 pz	x12	

ALGHICIDA CONCENTRATO

Alghicida superconcentrato

 **Aspetto:** liquido

Prodotto liquido concentrato a tripla azione, a base di Sali quaternari di ammonio, per contrastare l'insorgere delle alghe in piscina ed evitare quindi fenomeni di acque verdi o torbide, riducendo il consumo abituale di cloro.

Esercita un'azione inglobante e flocculante dello sporco, assieme ad un intenso effetto azzurrante delle acque. Idoneo anche per vasche idromassaggio.

Utilizzare 80-100 ml di prodotto ogni 10 metri cubi come dose inizio stagione;

riaggiungere 30-50 ml di prodotto per 10 metri cubi ogni 7-10 gg come dose di mantenimento.



È IDEALE PERCHÈ...

UN UNICO PRODOTTO PER PREVENIRE TUTTI I PIÙ COMUNI PROBLEMI DELL'ACQUA



Confezione	Peso kg	Codice
Tanica	10	PS1334010
Tanica	5	PS1334005
Flacone	1lt	PS1334C12
cartone 12 pz	x12	

SIMPLYBLU

Prodotto multiazione e preventivo

 **Aspetto:** liquido

Alghicida multifunzione di ultima generazione. Le molteplici caratteristiche di questo prodotto favoriscono il mantenimento dell'equilibrio dei parametri dell'acqua (calcare, metalli, sostanze organiche, ecc.), riducendo l'utilizzo degli altri prodotti necessari alla regolazione, semplificando le operazioni di manutenzione. Idoneo anche per trattamenti ad ossigeno.

Utilizzare 150/200 ml di prodotto ogni 10 metri cubi come trattamento iniziale e 80/100 ml come dose di mantenimento, ogni 7 gg.

“ PREPARARE LA PISCINA ALL'INATTIVITÀ INVERNALE È IL MODO MIGLIORE PER PRESERVARLA E PROLUNGARE IL PIACERE DI AVERNE UNA ”

TRATTAMENTI INVERNALI

La proliferazione delle alghe avviene anche durante il periodo di chiusura delle piscine, è pertanto necessario provvedere a trattamenti specifici per evitare imputridimento delle acque e facilitare le operazioni di apertura l'anno successivo.



Confezione	Peso kg	Codice
tanica	10	PS1335010
tanica	5	PS1335005
flacone	1lt	PS1335C12
cartone 12 pz	x12	

SVERNANTE PISCINA

Tattamento invernale

 **Aspetto:** liquido

Prodotto liquido per il mantenimento dell'acqua di piscina durante l'inverno. Utilizzato dopo i necessari trattamenti shock e prima della chiusura con copertura invernale, permette il mantenimento corretto dell'acqua durante il periodo di non utilizzo.

Prodotto con il 13% di attivo.

Utilizzare circa 1 lt ogni 8-10 metri cubi.



Confezione	Peso kg	Codice
tanica	5	PS1336005

SVERNANTE PISCINA CONCENTRATO

Tattamento invernale concentrato

 **Aspetto:** liquido

Prodotto liquido per il mantenimento dell'acqua di piscina durante l'inverno. Utilizzato dopo i necessari trattamenti shock e prima della chiusura con copertura invernale, permette il mantenimento corretto dell'acqua durante il periodo di non utilizzo. Evita la formazione di alghe e la putrefazione dell'acqua; efficiacia prolungata rispetto a SVERNANTE PISCINA con aggiunta di antiprecipitante del calcare, azione sequestrante dei metalli e spiccate proprietà termoresistenti.

Prodotto con il 16% di attivo.

Utilizzare circa 0,4-0,5 Lt ogni 8-10 metri cubi. È possibile effettuare un solo trattamento stagionale al momento della chiusura della piscina, con 4/5 Lt di prodotto ogni 100 metri cubi.



LINEA SENZA CLORO

La Linea NO CLORO è costituita da una serie di prodotti caratterizzati da facile biodegradabilità e maggiore delicatezza rispetto ai prodotti a base di cloro.

I prodotti ECO SHOCK RAPIDO LIQUIDO, OSSIGENO GRANULARE e ACQUA BLU consentono il trattamento dell'acqua di piscina in modo rapido e sicuro.

I trattamenti a base di ossigeno sono particolarmente delicati sulla pelle, evitando fenomeni di arrossamento o irritazione di occhi e mucose. I trattamenti a ossigeno, al contrario di tutti gli altri (cloro, ecc.), non lasciano nessun residuo nell'acqua.

Il passaggio da trattamento a cloro a quello ad ossigeno e viceversa può avvenire molto semplicemente.



È IDEALE PERCHÈ...

È EFFICACE NEI TRATTAMENTI D'URTO E PER RECUPERARE ACQUE VERDI.



ECO SHOCK SOFT

Trattamento shock con il 12% di ossigeno liquido stabilizzato

Aspetto: liquido

Prodotto shock con il 12% di ossigeno liquido stabilizzato con azione chiarificante ed utilizzabile con qualsiasi trattamento. Indicato per effettuare trattamenti d'urto e per recuperare acque verdi.

Con temperature inferiori a 20°C utilizzare 3lt ogni 10 metri cubi ogni 2 settimane. Con temperature superiori a 20°C raddoppiare la dose ogni settimana.

Prodotto idoneo alla vendita al pubblico rif.Reg 1148/2019 (relativo all'immissione sul mercato e all'uso di precursori di esplosivi).

N.B.: Il trattamento a base di ECO SHOCK SOFT va effettuato in assenza di cloro totale attivo; PRIMA del trattamento verificare il livello di cloro totale ed eventualmente eliminarlo con il prodotto NEUTRALIZZANTE CLORO.

Confezione	Peso kg	Codice
Tanica	25	PS1115025
Tanica	10	PS1115010

CHE COSA È IL CLORO TOTALE ATTIVO?
SCARICA LA SCHEDA





Confezione	Peso kg	Codice
Bancale 24 taniche	600	PS1116600
Tanica	25	PS1116025
Tanica	12	PS1116012
Tanica	6	PS1116006

ECO SHOCK RAPIDO LQ

Chiarificante e lapizzante

 **Aspetto:** liquido

Prodotto shock a base di ossigeno liquido stabilizzato, con azione altamente chiarificante ed utilizzabile con qualsiasi trattamento. Indicato per effettuare trattamenti d'urto e per recuperare acque verdi.

Per trattamenti shock aggiungere 1,5 lt di prodotto ogni 10 metri cubi di acqua; per trattamento di mantenimento aggiungere 1 lt di prodotto ogni 10 metri cubi.

Prodotto ad esclusivo uso professionale

N.B.: Il trattamento a base di ECO SHOCK RAPIDO va effettuato in assenza di cloro totale attivo; PRIMA del trattamento verificare il livello di cloro totale ed eventualmente eliminarlo con il prodotto NEUTRALIZZANTE CLORO.



È IDEALE PERCHÈ...

SEMPLIFICA LE OPERAZIONI DI APERTURA DELLE PISCINE STAGIONALI.



Confezione	Peso kg	Codice
Tanica	25	PS1100025
Tanica	12	PS1100012
Tanica	6	PS1100006

ACQUA BLU

Prodotto chiarificante e multiazione

 **Aspetto:** liquido

Prodotto chiarificante, lapizzante, sequestrante del calcare e dei metalli, adatto a trattamenti shock. Idoneo per risolvere problemi di acqua verde o torbida e ideale per semplificare le operazioni di apertura delle piscine stagionali. Non lascia residui, esalta la limpidezza dell'acqua.

Con temperature inferiori a 20°C utilizzare 3lt ogni 10m³ ogni 2 settimane. Con temperature superiori a 20°C raddoppiare la dose ogni settimana.

Prodotto ad esclusivo uso professionale

N.B.: Il trattamento a base di ACQUA BLU va effettuato in assenza di cloro totale attivo; PRIMA del trattamento verificare il livello di cloro totale ed eventualmente eliminarlo con il prodotto NEUTRALIZZANTE CLORO.



LINEA NO CLORO

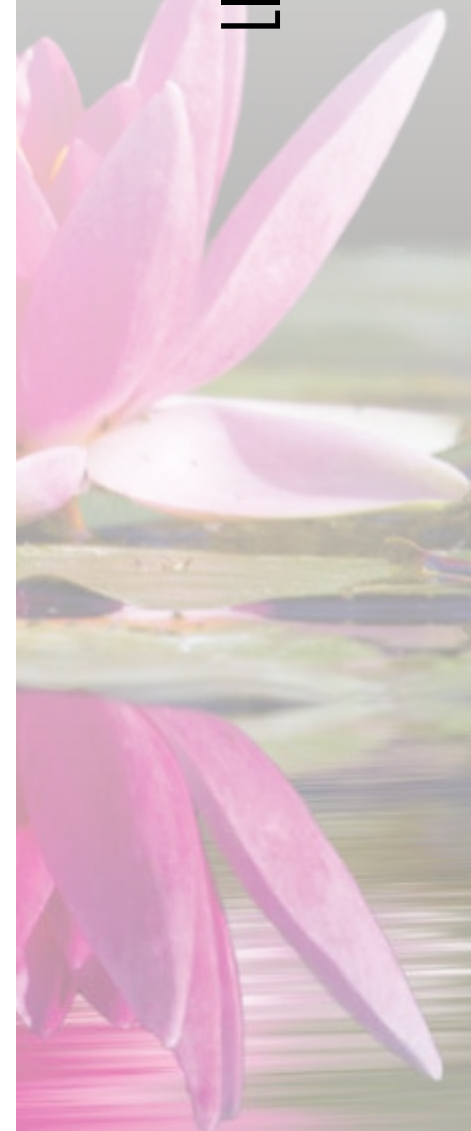



Confezione	Peso	Codice
Secchio	5 kg	PS1126005
Barattolo cartone 12 pz	1	PS1126C12

N.B.: per l'analisi dell'ossigeno granulare richiedi la guida "Misura dell'ossigeno disciolto in acque di piscina".

OSSIGENO GRANULARE

Trattamento a base di ossigeno granulare

Aspetto: solido granulare

Trattamento a base di ossigeno granulare: compatibile con qualsiasi trattamento; a differenza di altri prodotti a base di ossigeno granulare, la particolare composizione chimica lo rende compatibile con il cloro granulare ed utilizzabile anche con centraline di dosaggio automatico.

La dose di mantenimento è di 100 gr ogni 10 metri cubi.



Confezione	Peso	Codice
Secchio	10 kg	PS1566010

OSSIGENO PASTIGLIE 20 gr

Trattamento a base di ossigeno in pastiglie

Aspetto: solido pasticche

Trattamento a base di ossigeno in comode pasticche da 20 gr di facile e comodo dosaggio; ideale per il trattamento delle piccole piscine fuori terra e per effettuare trattamenti shock.

Trattamento iniziale: 200 gr ogni 10 m³ di acqua.

Mantenimento: 100gr ogni 10 m³ di acqua.



Confezione	Peso	Codice
4 Bustine	280x4 Gr	PS1570C04

SUPERKIT NO CLORO

Trattamento completo senza cloro pre dosato

Aspetto: solido granulare

Trattamento completo a base di ossigeno attivo: lapizzante, preventivo nella formazione di alghe, elimina intorbidimenti, bustine pronte all'uso e semplice da dosare. Senza odori. Delicato sulla pelle e non irritante per gli occhi. Non influisce sul valore del ph.

SPECIALE LAGHETTI Non occorre nessun tipo di ricircolo o filtrazione

Della linea GREEN fa parte anche LAGHETTO, prodotto biologico idoneo per il trattamento di zone acquatiche naturali come laghetti, fontane, bacini artificiali, specchi d'acqua, ecc...con eccessiva quantità di alghe. La sua composizione naturale lo rende utilizzabile anche in laghetti con presenza di fauna acquatica.



LAGHETTO

Prodotto specchi d'acqua





 **Aspetto:** solido granulare

Prodotto biologico naturale specifico per laghetti con presenza di pesci. Il prodotto non è tossico ed è ideale per trattare zone acquatiche con eccesso di sostanze organiche e alghe; in pratici sacchetti di cellulosa idrosolubili.

*Trattamento iniziale: 300gr ogni 100 m² ogni 30 gg.
Mantenimento: 120gr ogni 100m² ogni 30gg.*

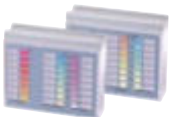
Confezione	Peso gr	Codice
5 sacchetti	454 x 5	PS1120C05
1 sacchetto	454	PS1120001

TESTER E RICAMBI

Prodotto	Descrizione	Conf.	Q.tà pz	Codice
	Test kit ossigeno liquido H ₂ O ₂	Sfuso	1	AP5145001
	Ricambi H ₂ O ₂ 1+1 blister 10 pasticche 2x10	Coppia Blister	1	AP5089C02
	Ricambi DPD4 ossigeno gr (utilizzabile con test cod. AP5114)	Scatola	100	APDPD4C10
	Ricambi pH pasticche blister 10 pasticche	Scatola	50	APMRPHC50

N.B. per l'analisi dell'ossigeno granulare richiedi la guida "Misura dell'ossigeno disciolto in acque di piscina"



LINEA NO CLORO



SEQUESTRANTI

Talvolta, al momento della disinfezione delle acque con cloro, le stesse possono assumere evidenti colorazioni rosse, viola o verdi; questo è dovuto alla presenza di alte concentrazioni di calcare o metalli che reagiscono con i trattamenti di disinfezione; è quindi importante verificare preventivamente i livelli di metalli e calcare nelle acque ed eliminarli prima di procedere con i trattamenti di disinfezione.



Confezione	Peso	Codice
Tanica	6 lt	PS1123006

NO CALC - senza EDTA

Sequestrante per calcare

Aspetto: liquido

Trattamento specifico per l'eliminazione della torbidità e dei depositi dovuti al calcare, dalle acque di piscina. Riduce il consumo di cloro. Prodotto compatibile sia con trattamenti a cloro che a ossigeno.

Utilizzare 500mL ogni 10 m³



Confezione	Peso	Codice
Tanica	6 lt	PS1125006

NO METAL - senza EDTA

Sequestrante per metalli

Aspetto: liquido

Trattamento specifico per eliminare i metalli presenti nelle acque di piscina. Effetto chiarificante delle acque. Riduce il consumo di cloro. Prodotto compatibile sia con trattamenti a cloro che a ossigeno.

Utilizzare 100-150 mL di prodotto ogni 10m³ di acqua per eliminare 2 ppm di metalli.



Confezione	Peso	Codice
Tanica	6 Kg	PS1124006
Flacone cartone 12 pz	1lt. x12	PS1124C12

NO CALC/MET - senza EDTA

Sequestrante per calcare e metalli

Aspetto: liquido

Trattamento specifico per l'inibizione del calcare e dei metalli presenti nelle acque di piscina. Riduce il consumo di cloro. Prodotto compatibile sia con trattamenti a cloro che ad ossigeno.

Si utilizza a inizio stagione e ad ogni reintegro di acqua. La dose varia da 250ml a 550ml ogni 10 m³ a seconda della durezza dell'acqua.

**È IDEALE PERCHÈ...**

LIMITA IL FORMARSI ED IL PROLIFERARE DELLE ALGHE



Confezione	Peso	Codice
Tanica	6 kg	PS1522006

FOSFOPREV

Riduttore fosfati

Aspetto: liquido

I fosfati rappresentano uno dei principali nutrienti delle alghe; FOSFOPREV eliminando i fosfati presenti nelle acque, limita il formarsi ed il proliferare delle alghe.

Per le dosi consultare la scheda di utilizzo.

NEUTRALIZZANTI

In caso di eccesso di cloro nell'acqua, per riportarlo a livelli idonei per la balneazione, si versa il neutralizzante direttamente in vasca, dose 100 mL ogni 10 m³. Si può usare anche con sistemi automatici per trattare le acque prima dello scarico in fognatura.



Confezione	Peso	Codice
Tanica	5 kg	PS1121005

NEUTRALIZZANTE CLORO LQ

Neutralizzante cloro per acque di piscina

 **Aspetto:** liquido

Prodotto liquido da utilizzare per trattare eccessi di cloro nell'acqua di piscina o per preparare l'acqua in caso di trattamenti incompatibili con il cloro.



Confezione	Peso	Codice
Secchio	8 kg	PS1122008

NEUTRALIZZANTE CLORO GRANULARE

Neutralizzante cloro per acque di piscina

 **Aspetto:** liquido

Prodotto granulare da utilizzare per trattare eccessi di cloro nell'acqua di piscina.

Per abbassare 1mg/l di cloro, sono necessari 20gr di prodotto ogni 10 m³ di acqua.



Confezione	Peso	Codice
Tanica	10 lt	PS1568010

ECOFREE CL

Declorante dell'acqua di piscina prima dello scarico

 **Aspetto:** liquido

Prodotto specifico per neutralizzare il cloro attivo presente nell'acqua di piscina prima che la stessa venga svuotata e scaricata in pubblica fognatura, o nel suolo o in acque di superficie.

Sono necessari 60gr di prodotto per neutralizzare 1mg/l di cloro attivo, ogni 10 m³ di acqua.



EQUILIBRIO DELL'ACQUA

“ NON DIMENTHIAMO CHE L'ACQUA È UN COMPOSTO CHIMICO:
POSSIEDE UN SUO EQUILIBRIO CHE VA PRESERVATO ”

FLOCCULANTI

Sono quei prodotti che riescono ad inglobare i microprecipitati che si formano in piscina, trattenendoli nel filtro che, allo stesso tempo, aumenta il suo potere filtrante, migliorando la limpidezza dell'acqua. I flocculanti liquidi sono da utilizzarsi con pompa dosatrice o per trattamenti shock di precipitazione in vasca e successiva aspirazione del fondo. I flocculanti in pastiche si introducono direttamente nello skimmer dopo ogni controlavaggio per mantenere costantemente la piscina limpida.



Confezione	Peso kg	Codice
Tanica	25	PS1118025
Tanica	12	PS1118012
Tanica	6	PS1118006
Flacone cartone 12 pz.	1Lt x 12	PS1118C12

FLOCCULANTE LIQUIDO

Flocculante liquido

 **Aspetto:** liquido

Prodotto liquido ad azione flocculante per eliminare le sostanze in sospensione nell'acqua di piscina. Utilizzabile per trattamenti d'urto mediante precipitazione in vasca o come mantenimento dosabile anche con pompe dosatrici.

Utilizzare 30-50 ml ogni m³ di acqua.



Confezione	Past. n°	Codice
Cartone (20 blist.)	180	PS1521C20
Blister	9	PS1521001

FLOVIL

 **Aspetto:** solido pastiche

Flocculante in pastiche di facile dosaggio per trattamenti d'urto e di mantenimento. Migliora notevolmente l'efficacia della filtrazione riducendo i tempi di chiarificazione delle acque.

Dosare una pastiglia ogni 50-100 metri cubi.



Confezione	Peso kg	Codice
Cartone	12 pz	PS1520C12
Scatola	1	PS1520001

FLOCCULANTE CARTUCCE 125 gr

Flocculante cartucce per skimmer

 **Aspetto:** solido pastiche

Flocculante concentrato in cartucce da 125gr in scatole da 8 cartucce.

Ogni 7-10 gg inserire nello skimmer 1 o 2 cartucce ogni 100 metri cubi.





KIT PER MINI PISCINE

Kit di manutenzione semplici da dosare e ideali per la manutenzione delle piccole piscine.

KIT MANTENIMENTO A CLORO fino a 30 m³

Kit mensile con dosi settimanali indicate in dettaglio utilizzo semplice e senza sprechi, a garanzia di un'acqua pura e cristallina.



Contenuto kit	Q.tà
Algatop n/50 special	1 kg
Tricloro 90/200	1 kg
Dicloro gr	1 kg
Ph a-minus granulare	1,5 kg
Guanti in lattice	2 paia

KIT SVERNANTE fino a 10 m³



Contenuto kit	Q.tà
Ph a-minus granulare	1,5 Kg
Dicloro 56 granulare	1 Kg
Acqua stop	1 Lt
Spugna linea acqua	1 pz
Guanti in lattice	2 paia

KIT SVERNANTE fino a 20 m³



Contenuto kit	Q.tà
Ph a-minus granulare	1,5 Kg
Dicloro 56 granulare	1 Kg
Acqua stop plus	1 Lt
Spugna linea acqua	1 pz
Guanti in lattice	2 paia

**KIT SVERNANTE** fino a 30 m³

Conf. Kit	Codice
-----------	--------

PS1535001

Contenuto kit	Q.tà
Ph a-minus granulare	1,5 Kg
Dicloro 56 granulare	1 Kg
Acqua stop plus	2 Lt
Guanti in lattice	2 paia

KIT SVERNANTE fino a 40 m³

Conf. Kit	Codice
-----------	--------

PS1536001

Contenuto kit	Q.tà
Dicloro 56 granulare	2 Kg
Acqua stop plus	2 Lt
Guanti in lattice	2 paia

KIT PROIETTORE PISCINE FUORI TERRA

Prodotto	Contenuto kit	Q.tà	Codice
	36 LED RGB 190lm 7.2W	1 pz	AP5699001
		Cartone	AP5699C06
	18 LED bianco	1 pz	AP5498001
		Cartone	AP5498C06

KIT MANUTENZIONE ACCESSORI

Conf. Kit	Codice
-----------	--------

Cartone da 6 valigette AP5017C06

Valigetta AP5017001



Contenuto kit	Q.tà
---------------	------

Termometro ABS 1 pz

Test kit Cl/pH/Br gocce 1 pz

Retino piatto 1 pz

Spazzola rinforzata 45 cm 1 pz

Pulitore zavorrato 1 pz



SPA E IDROMASSAGGIO

Una linea di prodotti dedicati alle SPA ed idromassaggio, che necessitano di trattamenti specifici e prodotti dedicati, che non formano schiuma e sono idonei per vasche riscaldate. La linea comprende prodotti specifici per la pulizia degli impianti e dei circuiti idraulici delle vasche, dove è più facile che si annidino alghe e batteri.

KIT

KIT SPA MANTENIMENTO PERIODICO

Kit per il trattamento della SPA con prodotti specifici per acque riscaldate, senza odori, di semplice utilizzo, a garanzia di un'acqua pura e cristallina. Un kit di prodotti specifici per un trattamento di circa 4 settimane (a seconda della dimensione della SPA).

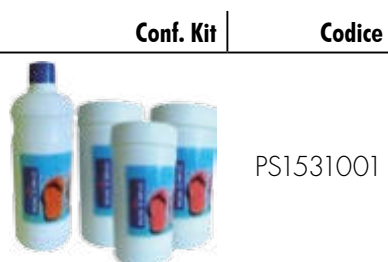

Contenuto kit	Q.tà
Oxigen attivo gr	1 Kg
Bromo pastiglie 20gr	1 Kg
Correttore pH meno gr.	1,5 Kg
Simplyblu	1 Lt
Guanti lattice	2 paia

KIT SPA PULIZIA

Con il passare del tempo, all'interno delle tubazioni si forma un biofilm che ricopre tutte le superfici, sotto al quale si annidano e proliferano i batteri. Per un'igiene completa, ogni 15/30 gg è necessario effettuare una corretta pulizia con prodotti specifici distruggere il biofilm.

Per effettuare la pulizia, immettere nell'acqua 100-200 gr per m³ di disincrostante e 100 gr/m³ di lapizzante, avviare il ciclo dell'idromassaggio; sciacquare accuratamente e riempire.

Per la pulizia dei bordi vasca utilizzare PULITORE OIL, mentre per il filtro mettere 100g di prodotto in 2 Lt di acqua ed immergere il filtro. Lasciare qualche ora in base all'entità dello sporco.



Contenuto kit	Q.tà
Pulitore filtri	1 Lt
Pulitore oil	1 Lt
Disincrostante	1,5 Lt
Lapizzante	3x1 Lt
Guanti lattice	2 paia



È IDEALE PERCHÈ...

GARANTISCE PULIZIA E IGIENE ANCHE DEGLI IMPIANTI



SANIDRÒ

Lapizzante per vasche idromassaggio domestiche

 **Aspetto:** liquido

Il trattamento dell'impianto di vasche idromassaggio è un'operazione essenziale per la sicurezza dei bagnanti. SANIDRÒ è un prodotto specifico per il trattamento delle condutture e dei vari dispositivi dell'impianto idromassaggio. Si usa a dosi minime da 50 gr a 100 gr a seconda delle dimensioni delle vasche.

Confezione	Q.tà	Codice
Flacone cartone 12 pz	12x1 lt	PS1559C12



PULITORE FILTRI

 **Aspetto:** liquido

Prodotto liquido per pulizia e mantenimento dei filtri di piscina; utilizzato a inizio stagione permette di ripristinare il livello di filtrazione della sabbia contenuta nel filtro che con il tempo tende ad indurirsi e pietrificare.

Utilizzabile anche durante la stagione per ripristinare la filtrazione; dopo aver aperto il filtro e aver tolto lo sporco grossolano, coprire la sabbia del filtro con il prodotto, lasciare agire almeno 10 ore ed eseguire controlavaggi del filtro per eliminare i residui.

Confezione	Peso	Codice
Tanica	6 kg	PS1128006



PULITORE OIL

Pulitore linea d'acqua per residui oleosi

 **Aspetto:** liquido

Prodotto liquido per rimuovere residui di oli e creme solari dal bordo della piscina.

Da applicare manualmente con spazzole o spugne manuali lasciare agire qualche minuto e risciacquare abbondantemente. Si consiglia l'uso con livello dell'acqua basso, almeno 5 cm sotto la zona macchiata.

Confezione	Peso	Codice
Tanica	5 kg	PS1130005
Flacone con trigger cartone 12 pz	1lt	PS1130C12

**È IDEALE PERCHÈ...**

UN UNICO PRODOTTO PER PREVENIRE TUTTI I PIÙ COMUNI PROBLEMI DELL'ACQUA.

**SIMPLYBLU**

Prodotto multiazione e preventivo





 **Aspetto:** liquido

Algicida multifunzione di ultima generazione. Le molteplici caratteristiche di questo prodotto favoriscono il mantenimento dell'equilibrio dei parametri dell'acqua (calcare, metalli, sostanze organiche, ecc.), riducendo l'utilizzo degli altri prodotti necessari alla regolazione, semplificando le operazioni di manutenzione. Idoneo anche per trattamenti ad ossigeno.

Utilizzare 150/200 ml di prodotto ogni 10 metri cubi come trattamento iniziale e 80/100 ml come dose di mantenimento, ogni 7 gg.

Confezione	Peso kg	Codice
Tanica	10	PS1334010
Tanica	5	PS1334005
Flacone cartone 12 pz	1 lt	PS1334C12

TESTER E RICAMBI

Prodotto	Descrizione	Conf.	Q.tà pz	Codice
	Test kit ossigeno liquido H ₂ O ₂	Sfuso	1	AP5145001
	Ricambi H ₂ O ₂ 1+1 blister 10 pasticche tester manuale	Coppia Blister	1	AP5089C02
	Tester KIT BROMO	Sfuso	1	AP5RBRO01
	Ricambi DPD4 bromo	Scatola	100	APDPD4C10





I PUNTI CRITICI PER LA PULIZIA E L'IGIENE DELLA PISCINA

Il bordo, lo skimmer e la canaletta di sfioro sono i punti critici della piscina, in cui si depositano residui calcarei o oleosi (sudore, creme solari ecc.) che necessitano di pulizia costante al fine di non compromettere l'azione disinfettante dei prodotti. Tale pulizia deve essere effettuata con prodotti specifici in rapporto al tipo di sporco.

Il punto critico per eccellenza è il filtro, elemento essenziale per avere un'acqua limpida e pura. Il filtro deve essere aperto almeno una volta all'anno e pulito con un prodotto specifico, disincrostante e sanificante.

Altri punti della piscina spesso sottovalutati, sono gli spazi perimetrali, luoghi favorevoli alla proliferazione dei batteri patogeni, di funghi e di verruche. Questi spazi devono essere costantemente puliti e sanificati con prodotti specifici.

PULIZIA E IGIENIZZAZIONE FILTRI



È IDEALE PERCHÈ...

LA CORRETTA PULIZIA ED EFFICIENZA DEL FILTRO, INCIDE FINO AL 70% SUL'EFFICACIA DEI TRATTAMENTI EFFETTUATI



Confezione	Peso kg	Codice
Tanica	6	PS1128006

PULITORE FILTRI

Detergente filtri piscina

Aspetto: liquido

Prodotto liquido per pulizia e mantenimento dei filtri di piscina; utilizzato a inizio stagione permette di ripristinare il livello di filtrazione della sabbia contenuta nel filtro che con il tempo tende ad indurirsi e pietrificare.

Utilizzabile anche durante la stagione per ripristinare la filtrazione; dopo aver aperto il filtro e aver tolto lo sporco grossolano, coprire la sabbia del filtro con il prodotto, lasciare agire almeno 10 ore ed eseguire controlavaggi del filtro per eliminare i residui.

PULIZIA BORDI



Confezione	Peso kg	Codice
Tanica	5	PS1130005
Flacone con trigger cartone 12 pz	1lt x 12	PS1130C12

PULITORE OIL

Pulitore linea d'acqua per residui oleosi

Aspetto: liquido

Prodotto liquido per rimuovere residui di oli e creme solari dal bordo della piscina.

Da applicare manualmente con spazzole o spugne manuali lasciare agire qualche minuto e risciacquare abbondantemente. Si consiglia l'uso con livello dell'acqua basso, almeno 5 cm sotto la zona macchiata.



PULITORE KALC

Disincrostante acido per bordi piscina

 **Aspetto:** liquido

Prodotto per rimuovere depositi calcarei dal bordo della piscina.

Confezione	Peso kg	Codice
Tanica	6	PS1129006
Flacone con trigger cartone 12 pz	1lt x 12	PS1129C12

PULIZIA RIVESTIMENTI



È IDEALE PERCHÈ...

PER EVITARE LA FORMAZIONE DI MACCHIE DI MUFFA PERSISTENTI SOTTO I RIVESTIMENTI



PRELINER

Lapizzante pre-installazione

 **Aspetto:** liquido

Prodotto specifico per il trattamento preventivo dei supporti per la successiva applicazione dei rivestimenti piscina, siano essi liner o membrane armate.

Per le dosi consultare la scheda di utilizzo.

Confezione	Peso kg	Codice
Tanica	5	PS1569005



SGRASSATORE PVC

Sgrassatore per teli in PVC

 **Aspetto:** liquido

Sgrassatore concentrato per la pulizia di teloni. Ideale per coperture in PVC.

1 Lt di prodotto da diluire in 4-10 Lt di acqua, è sufficiente per trattare da 15 a 30 m² di superficie a seconda dello sporco da rimuovere.

Confezione	Peso kg	Codice
Tanica	5	PS1333005
Flacone cartone 12 pz	1lt x 12	PS1333C12





LO SMACCHIATORE

Esclusivo smacchiatore per rivestimenti interni e bordi di piscine

Trattamento esclusivo per eliminare quelle macchie più resistenti dalle superfici interne delle piscine, dovute principalmente alla presenza eccessiva di minerali e metalli nelle acque. Efficace in modo sorprendente su tutte quelle macchie che normalmente non vengono eliminate con nessun trattamento e nemmeno con l'uso di spazzole e spugne.

In generale le macchie che possono aderire al rivestimento o alla pavimentazione di una piscina possono essere di due tipi: di natura organica o dovute alla deposizione di metalli.

Le macchie di natura organica sono prevalentemente causate da foglie, insetti, alghe o altro materiale organico che, se lasciato decomporre sul fondo piscina, può macchiarlo; macchie di questo tipo possono essere facilmente rimosse ricorrendo a trattamenti shock.

Le macchie sono dovute alla presenza di minerali e metalli di solito già presenti nell'acqua in ingresso, caso comune per acque prelevate da pozzi. Al contrario delle macchie di origine organica, queste macchie non sono minimamente attaccate da trattamenti shock e per eliminarle è indispensabile ricorrere all'impiego di "Lo smacchiatore".

Per avere un massimo risultato, in minor tempo e con minor quantità di prodotti, è necessario eseguire i trattamenti nell'ordine indicato nella scheda.

Confezione	Descrizione	Codice
	Per piscine fino a 20-25 m ³	PS1527001
	Per piscine fino a 80-100 m ³	PS1528001

Contenuto kit	Descrizione	Q.tà	Q.tà
		kit fino a 20-25 m ³	kit fino a 80-100 m ³
Starter 1	Per preparare ed attivare il successivo trattamento	1 Lt	5 Kg
Remove 2	Per la dissoluzione delle macchie	1 Kg	5 Kg
Capture 3	Per l'eliminazione definitiva delle macchie	1 Lt	5 Kg
Spugna	Spugna linea acqua	1 pz	1 pz
Guanti	Guanti in lattice	2 paia	2 paia



← SCARICA
LA SCHEDA



← GUARDA
IL VIDEO



SGRASSATORE LINER FOAM

Disincrostante acido tamponato

 **Aspetto:** liquido

Disincrostante acido. Alto potere disincrostante/sgrassante con azione detergente, specifico per eliminare residui calcarei, sporco e macchie dalle superfici della piscina. Ridotta emissione di odori durante l'utilizzo.

Da utilizzare a piscina vuota; anche per la pulizia dei teli di copertura invernali. Utilizzare 1 lt di prodotto ogni 4 lt di acqua.

Confezione	Q.tà Kg	Codice
Tanica	25	PS1132025
Tanica	12	PS1132012
Tanica	5	PS1132005



È IDEALE PERCHÈ...

LA PULIZIA DELLE PARETI DELLA PISCINA PRIMA DEL RIEMPIMENTO È FONDAMENTALE PER ELIMINARE RESIDUI ORGANICI E SPORCO ED OTTIMIZZARE LE OPERAZIONI DI APERTURA.



SGRASSATORE LINER

Sgrassatore per teli interni piscina non schiumogeno

 **Aspetto:** liquido

Prodotto liquido disincrostante e detergente per rimuovere residui di calcare, sporco e macchie dal telo della piscina.

Da utilizzare a piscina vuota risciacquando abbondantemente; utilizzabile anche per la pulizia dei teli di copertura invernali. Utilizzabile puro o diluito nella dose di 1lt di prodotto ogni 4 lt di acqua.

Non schiumogeno.

Confezione	Peso kg	Codice
Tanica	25	PS1131025
Tanica	10	PS1131010
Tanica	5	PS1131005
Flacone cartone 12 pz	1lt x12	PS1131C12

NEUTRALIZZANTE SCHIUMA



NO SCHAUM

Neutralizzante per eccessi di schiuma per impianti

 **Aspetto:** liquido

Prodotto specifico per eliminare eccessi di schiuma dagli impianti idromassaggio, spa, piscine, utile in caso di sovradosaggio di prodotti schiumogeni (alghicidi, ecc.).

Utilizzare 500 mL ogni 10 m³ di acqua.

Confezione	Peso kg	Codice
Tanica	5	PS1544005
Flacone cartone 4 pz	1lt x 4	PS1544C04



PULIZIA SPAZI PERIMETRALI



Confezione	Peso kg	Codice
Tanica	5	PS1112005

DETERGENTE SPAZI PERIMETRALI

 **Aspetto:** liquido

Prodotto per detergere e lapizzare gli ambienti della piscina (docce, panche, pavimenti). Profumato.

Utilizzare 30 gr per 10 lt a seconda dello sporco da trattare.



Confezione	Peso kg	Codice
Tanica	10	PS1113010

DETERGENTE VASCLETTE

 **Aspetto:** liquido

Lapizzante e detergente per vaschette lavapiedi di piscine. Profumato.

Il prodotto può essere diluito fino allo 0.5%.

PULIZIA ELETTRODI E SONDE DI CENTRALINE A SALE



Confezione	Peso kg	Codice
Tanica	5	PS1567005

PULICELL

Prodotto per pulizia elettrodi e sonde di centraline a sale

 **Aspetto:** liquido

Negli elettrodi delle centraline a sale si accumulano incrostazioni calcaree, sporco organico e sedimenti minerali che riducono il rendimento dell'elettrocloratore, danneggiandolo progressivamente. Per evitare di dover cambiare l'elettrocloratore è necessario programmare la pulizia degli elettrodi. Adatto anche per la pulizia delle sonde cloro-pH.

Per le dosi consultare la scheda di utilizzo.





PRODOTTI PER CENTRALINE A SALE

Sono prodotti indispensabili in impianti a sale per avere acqua limpida ed eliminare le incrostazioni che si formano a causa dei depositi dovute all'elettrolisi. Una corretta manutenzione degli impianti e un utilizzo periodico di prodotti specifici, consente di aumentare la durata degli impianti ed una facile manutenzione.



È IDEALE PERCHÈ...

TRATTAMENTO SENZA RAME IDONEO ANCHE PER PISCINE TRATTATE CON STERILIZZATORE A SALE



Confezione	Peso kg	Codice
Tanica	25	PS1103025
Tanica	10	PS1103010
Tanica	5	PS1103005

ALGHICIDA SALE

Alghicida per impianti a sale

 **Aspetto:** liquido

Trattamento non schiumogeno per l'eliminazione delle alghe dall'acqua della piscina, particolarmente indicato in presenza di sterilizzatori a sale, in quanto facilita la manutenzione degli elettrodi delle centraline a sale. A base di Sali quaternari di ammonio ad azione prolungata. Idoneo anche per filtri a diatomee.

Utilizzare 200 ml di prodotto ogni 10 metri cubi come trattamento iniziale e 50/100 ml come dose di mantenimento, ogni 7/10 gg



È IDEALE PERCHÈ...

NECESSARIO PER GARANTIRE LA MASSIMA EFFICACIA DELL'IMPIANTO DI ELETTROLISI



Confezione	Peso kg	Codice
Tanica	5	PS1567005

PULICELL

Prodotto per pulizia elettrodi e sonde di centraline a sale

 **Aspetto:** liquido

Negli elettrodi delle centraline a sale si accumulano incrostazioni calcaree, sporco organico e sedimenti minerali che riducono il rendimento dell'elettrocloratore, danneggiandolo progressivamente. Per evitare di dover cambiare l'elettrocloratore è necessario programmare la pulizia degli elettrodi. Adatto anche per la pulizia delle sonde cloro-pH.



Confezione	Peso kg	Codice
Bancale 40 pz	1000	PSO386P25
Sacco	25	PSO386O25

SALE GRANULARE PER CENTRALINE A SALE

 **Aspetto:** solido granulare

Sale marino essiccato di grado alimentare in forma granulare, in sacchi da 25 Kg.



NO CALC/MET - senza EDTA

Sequestrante per metalli e calcare

Aspetto: liquido

Trattamento specifico per l'inibizione del calcare e dei metalli presenti nelle acque di piscina. Riduce il consumo di cloro. Prodotto compatibile sia con trattamenti a cloro che ad ossigeno.

Si utilizza a inizio stagione e ad ogni reintegro di acqua. La dose varia da 250 ml a 550 ml a seconda della durezza dell'acqua.

Confezione	Peso Kg	Codice
Tanica	6	PS1124006
Flacone cartone 12 pz	1lt. x12	PS1124C12



CORRETTORE PH MENO LIQUIDO

Correttore per abbassare il pH

Aspetto: liquido

Prodotto liquido per ridurre valori di pH superiori a 7,6. Valori di pH troppo alti possono causare arrossamento negli occhi. Utilizzabile anche con pompette dosatrici e centraline di dosaggio automatico. Concentrazione 36%.

Aggiungere 40-50 gr ogni 10 metri cubi per abbassare il pH di 0,1 (ad esempio da 7,6 a 7,5).

Confezione	Peso kg	Codice
bancale 24 taniche	600	PS1109600
tanica	25	PS1109025
tanica	12	PS1109012
flacone cartone 12 pz	1lt x12	PS1109C12

Prodotto ad esclusivo uso professionale

TESTER MANUALI

Prodotto	Tester manuali e reagenti	Descrizione	Conf.	Q.tà pz	Codice
	SALT	Tester sale STRIPS	Tubo 20 strips	1	AP5072001



PRODOTTI PER CENTRALINE A SALE



Prodotto	Confezione	Peso Kg	Codice
	Tanica	25	CH0136T25
	Tanica	12	CH0136T12
	Tanica	6	CH0136T06

IPOCLORITO DI SODIO 14/15 v.mi

 **Aspetto:** liquido

Per il trattamento delle acque potabili.

Prodotto	Confezione	Peso Kg	Codice
	Tanica	25	PS0013025
	Tanica	11	PS0013011

ACIDO CLORIDRICO 32-33% (19-21Bè)

 **Aspetto:** liquido

Acido cloridrico 32-33%.

“

**"CHIARE, FRESCHE E DOLCI ACQUE,
OVE LE BELLE MEMBRA POSE COLEI CHE SOLA A ME PAR DONNA"
PETRARCA PERMETTENDO, CHIUDENDO GLI OCCHI, È QUESTA
L'IMMAGINE DELLA PISCINA IDEALE!
ACQUA LIMPIDA, A TEMPERATURA GRADEVOLE, CON IL GIUSTO
EQUILIBRIO DI SOSTANZE CHIMICHE CHE LA RENDONO SICURA.**

”









TESTER MANUALI

Prodotto	Tester manuali e reagenti	Descrizione	Conf.	Q.tà pz	Codice
	Cl/pH/Br	Test kit pH/cloro/bromo gocce	Sfuso	1	AP5115001
			Scatola	12	AP5115C12
	Cl/pH	Test kit cloro/pH pasticche 2+2 blister (valigetta)	Sfuso	1	AP5114001
			Scatola	10	AP5114C10
	CyA	Test kit CyA stabilizzante	Sfuso	1	AP5070001
	SALT	Tester sale STRIPS	Tubo	1	AP5072001
	H ₂ O ₂	Test kit ossigeno liquido H ₂ O ₂	Sfuso	1	AP5145001
	Cl/pH	Test strips 2 in 1	Scatola	12	AP5006C12
	Br	Tester Kit bromo	Sfuso	1	AP5RBR001





RICAMBI PER TESTER MANUALI RAPID

Prodotto	Tester manuali e reagenti	Descrizione	Conf.	Q.tà pz	Codice
	Cl/pH/Br	Ricambi pH/cloro/bromo gocce	Sfuso	1	AP5088001
			Scatola	24	AP5088C24
	Cl 1	DPD1 Ricambio cloro libero e bromo blister 10 pasticche	Scatola	50	APDPD1C50
	Cl 3	DPD3 - Ricambio cloro totale blister 10 pasticche (da usare insieme a DPD1 per cloro totale)	Scatola	50	APDPD3C50



Prodotto	Tester manuali e reagenti	Descrizione	Conf.	Q.tà pz	Codice
	pH	Ricambi pH pasticche blister 10 pasticche	Scatola	50	APMRPHC50
	CyA	Ricambi CYA stabilizzante blister 10 pasticche. Compatibili sia con tester manuale che con fotometri lovibond	Scatola	10	APMCYAC10
	H ₂ O ₂	Ricambi tester ossigeno liquido 1 hydrogen peroxide +1 acidifying PT blister 10 pasticche	Coppia Blister	1	AP5089C02
	Br	Ricambi bromo DPD1	Scatola	50	APDPD1C50
	H ₂ O ₂	Ricambi DPD4 ossigeno granulare. Da utilizzare con tester Cl/pH pasticche	Scatola	100	APDPD4C10



FOTOMETRO E RICAMBI (Verificare la compatibilità del modello)

Prodotto	Fotometro e reagenti	Descrizione	Conf.	Q.tà pz	Codice
	-	Fotometro SCUBA II	Sfuso	1	AP5007001
	Cl 1	ricambi cloro libero DPD1 per FOTOMETRO 511052BT blister 10 past.	Scatola	50	APFDP1C50
	Cl 3	ricambi cloro totale DPD3 per FOTOMETRO 511082BT blister 10 past.	Scatola	50	APFDP3C50
	pH	ricambi pH per FOTOMETRO 511770BT blister 10 past.	Scatola	50	APFRPHC50
	CyA	Ricambi CyA stabilizzante blister 10 pasticche. Compatibili sia con tester manuale che con fotometri lovibond	Scatola	10	APMCYAC10





ACCESSORI

Prodotto	Descrizione	Conf.	Q.tà pz	Codice
	Kit manutenzione - termometro abs, test kit ph cloro gocce, retino piatto, spazzola rinforzata 45 cm, pulitore zavorrato	Sfuso	1	AP5017001
		Cartone	6	AP5017C06
	Caraffa dosatrice per dicloro, correttori pH, algicidi	Sfuso	1	AP5004001
	Kit riparazione liner	Sfuso	1	AP5020001
		Cartone	12	AP5020C12

RETINI

Prodotto	Descrizione	Conf.	Q.tà pz	Codice
	Retino piatto di superficie STD	Sfuso	1	AP5078001
		Cartone	12	AP5078C12
	Retino a sacco da fondo STD	Sfuso	1	AP5074001
		Cartone	12	AP5074C12
	Retino da superficie PLUS	Sfuso	1	AP5076001
		Cartone	12	AP5076C12
	Retino a sacco da fondo PLUS	Sfuso	1	AP5075001
		Cartone	12	AP5075C12
	Retino manico alluminio	Sfuso	1	AP5077001
		Cartone	12	AP5077C12

ASPIRAFANGO

Prodotto	Descrizione	Conf.	Q.tà pz	Codice
	Pulitore triangolare zavorrato	Sfuso	1	AP5069001
		Cartone	12	AP5069C12
	Pulitore flex cemento spazzola	Sfuso	1	AP5068001
		Cartone	12	AP5068C12
	Pulitore a sacco	Sfuso	1	AP5063001
		Cartone	12	AP5063C12
	Pulitore alluminio 35 cm	Sfuso	1	AP5064001
		Cartone	6	AP5064C06
	Pulitore alluminio 45 cm	Sfuso	1	AP5065001
		Cartone	6	AP5065C06
	Pulitore eco luna	Sfuso	1	AP5066001
		Cartone	12	AP5066C12







TESTER E ACCESSORI













TERMOMETRI

Prodotto	Descrizione	Conf.	Q.tà pz	Codice
	Termometro galleggiante	Sfuso	1	AP5112001
		Cartone	24	AP5112C24
	Termometro piatto blu	Sfuso	1	AP5113001
		Cartone	24	AP5113C24
	Termometro galleggiante blu	Sfuso	1	AP5111001
		Cartone	24	AP5111C24
	Dosatore galleggiante	Sfuso	1	AP5073001
		Cartone	12	AP5073C12
	Dosatore galleggiante con termometro	Sfuso	1	AP5005001
		Cartone	12	AP5005C12

TUBI

Prodotto	Descrizione	Conf.	Q.tà mt	Codice
	Tubo galleggiante 1-1/2" diam 38 mm Made in EU	Sfuso	8 mt	AP5008001
	Tubo galleggiante 1-1/2" diam 38 mm Made in EU	Sfuso	10 mt	AP5010001
	Tubo galleggiante 1-1/2" diam 38 mm Made in EU	Sfuso	12 mt	AP5012001
	Tubo galleggiante 1-1/2" diam 38 mm Made in EU	Sfuso	15 mt	AP5015001
	Tubo galleggiante 1-1/2" diam 38 mm Made in EU	Sfuso	30 mt	AP5093001
	Tubo sezionabile 1-1/4" 32 mm sez. 1,10 mt - Made in EU	Sfuso	50,6 mt	AP5032001
	Tubo sezionabile 1-1/2" 38 mm sez. 1,00 mt - Made in EU	Sfuso	50 mt	AP5038001
	Terminali per tubi 38mm	Sfuso	1	AP5019001

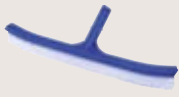
SPAZZOLE

Prodotto	Descrizione	Conf.	Q.tà pz	Codice
	Spazzola ad angolo aspirante	Sfuso	1	AP5095001
		Cartone	12	AP5095C12
	Spugna abrasiva linea d'acqua	Sfuso	1	AP5060001
		Cartone	12	AP5060C12
	Spazzola 25 cm	Sfuso	1	AP5094001
		Cartone	24	AP5094C24
	Spazzola nylon 45 cm	Sfuso	1	AP5098001
		Cartone	12	AP5098C12
	Spazzola nylon rinforzata 45 cm	Sfuso	1	AP5097001
		Cartone	12	AP5097C12
	Spazzola parete 61 cm prof.	Sfuso	1	AP5099001
		Cartone	6	AP5099C06

ASTE

Prodotto	Descrizione	Conf.	Q.tà pz	Codice
	Asta 1,2/3,6 tre pezzi	Sfuso	1	AP5036001
		Cartone	12	AP5036C12
	Asta 2,4/4,8 due pezzi	Sfuso	1	AP5024001
		Cartone	12	AP5024C12
	Asta 2,4/7,0 tre pezzi	Sfuso	1	AP5092001





TESTER E ACCESSORI



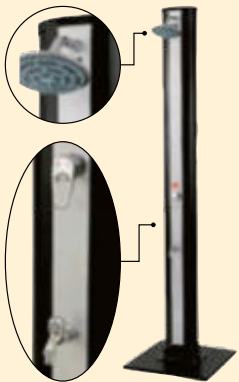

DOCCE SOLARI

Sfruttando il potere riscaldante del sole le docce solari permettono di beneficiare dei vantaggi di una doccia calda a bordo piscina. Semplicità di installazione e manutenzione. Disponibile nella versione curva con serbatoio da 20 Lt e nella versione dritta con inserti argentati con serbatoio da 35 Lt.

Prodotto	Descrizione	Lavapiedi	Capacità Lt	Codice	
	Doccia solare curva	No	20	APDC20001	
	Doccia solare dritta	Sì	35	APDD35001	
	Doccia solare	BLU	Sì	32	APDB36001
		ARANCIONE	Sì	32	APDA36001

APDB36001

APDA36001

RICAMBI (prezzi a richiesta)

Doccia solare curva

APDC20001

- 1 Adattatore Ingresso
- 2 Guarnizione
- 3 Tappo di scarico con guarnizione
- 4 Raccordo a gomito
- 6 Soffione
- 7 Dado a vite
- 8 Valvola rubinetto
- 9 Dado rubinetto
- 10 Tappo di copertura
- 11 Miscelatore

Doccia solare dritta

APDD35001

- 1. Adattatore Ingresso
- 2. Guarnizione
- 3. Tappo di scarico con guarnizione
- 4. Raccordo a gomito
- 5. Soffione
- 7. Dado a vite
- 8. Valvola rubinetto
- 9. Dado rubinetto
- 10. Tappo di copertura
- 11. Miscelatore
- 12. Guarnizione per rubinetto
- 13. Rubinetto lavapiedi

Doccia solare BLU e ARANCIONE

APDB36001 / APDA36001

- 1 Tappo di copertura
- 2 Soffione doccia
- 3 Pannello colorato
- 4 Miscelatore
- 5 Tappo di copertura
- 6 Dado rubinetto
- 7 Valvola rubinetto
- 8 Rubinetto lavapiedi
- 9 Guarnizione per rubinetto
- 10
- 11
- 12 Set per fissaggio
- 16
- 17
- 13 Adattatore ingresso
- 14 Guarnizione
- 15 Tappo di scarico con guarnizione

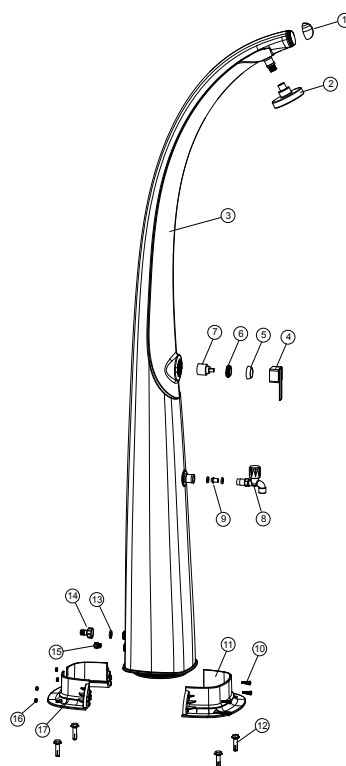
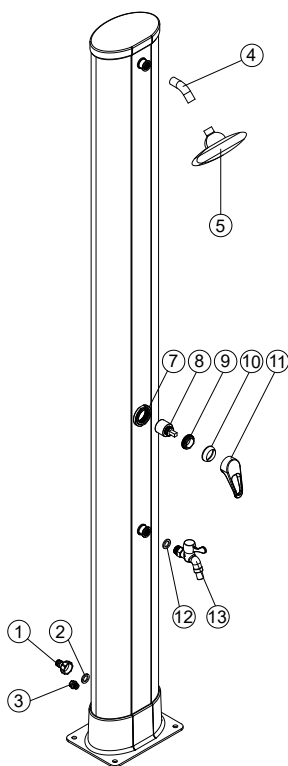
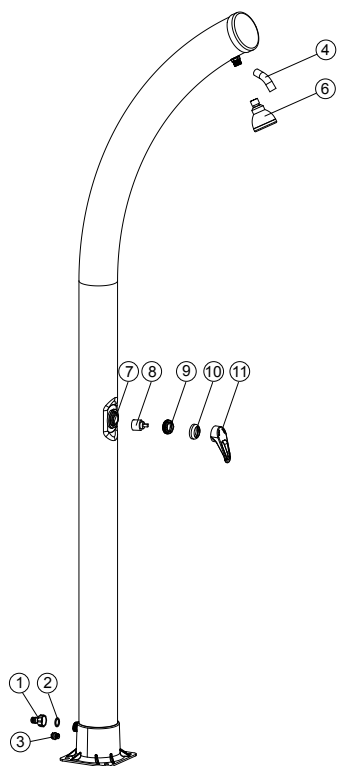

LAMPADA PAR56 ECOPROOF **LEDINPOOL** *SeaMAID*

Lampada PAR56 universale fredda bianca e RGB, con telecomando radio ergonomico, per la sostituzione di lampade a incandescenza e LED da 300W. Installazione in un proiettore. Ottica piatta.

LAMPADA PAR56 versione 2019 con ottica piatta

La lampada PAR56 è la soluzione ideale per sostituire la vostra lampada ad incandescenza da 300W o per attrezzare la vostra futura piscina. Di dimensione universale, è compatibile con la maggior parte dei proiettori del mercato e offre un eccellente rapporto qualità/prezzo. Compatibile con la maggior parte delle nicchie ad da incasso disponibili sul mercato. Adatta per la sostituzione. Installazione semplice e sicura.

Colore	Codice
Bianco	AP5815001
RGB	AP5839001

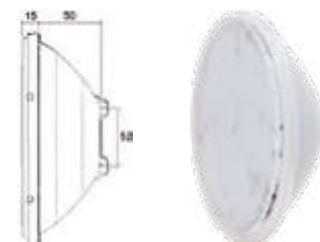

LAMPADA PAR56 ECOPROOF versione 2019 con ottica piatta

Scoprite la soluzione da adottare per sostituire la vostra attuale lampada ad incandescenza da 300W. Questa lampada universale, con la sua camera di giunzione specifica a tenuta stagna, è l'ideale per la tua piscina.

Colore	Codice
Bianco	AP5655001
RGB	AP5679001

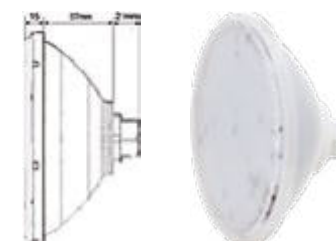

“ COME NELL'ARREDAMENTO, ANCHE NELLE PISCINE,
LA LUCE È ELEMENTO ESSENZIALE PER CREARE EMOZIONI E SUGGERZIONI.
ACQUA E LUCE UN BINOMIO IRRESISTIBILE ”

PROIETTORE PIATTO

LEDINPOOL *SeaMAID*

Proiettore piatto sia bianco freddo sia RGB con telecomando ergonomico, 5 colori disponibili a richiesta. Cavo 2x1,5mm² lunghezza 2m premontato. Corona presentata in busta singola. Compatibile con tutti i tipi di piscine. Si installa mediante avvitatura in una bocchetta di aspirazione o in un passamuro con filettatura da 1,5".



Colore	Codice
Bianco	AP5860001
RGB	AP5877001

PROIETTORE TUBOLARE



SeaMAID

Illuminate la vostra spa o la vostra piscina! Da installare in fase di costruzione, il mini proiettore SeaMAID mette in risalto zone specifiche della piscina. Una volta avvitato nella bocchetta di aspirazione, questo proiettore scompare nel passamuro. Si installa mediante avvitatura in una bocchetta di aspirazione o in un passamuro con filettatura da 1,5".



Colore	Codice
Bianco	AP0778001
RGB	AP0785001

MODULI RADIO



Prodotto	Descrizione	Codice
	Modulo radio 1 canale tensione a 12V (AC) > 220W tensione a 24V (DC) > 450W	AP5801001
	Modulo radio 4 canali tensione a 12V (AC) > 460W tensione a 24V (DC) > 930W	AP5818001

N.B.: nuovo modello che funziona sia a 12V(AC) che a 24V(DC)





LED

ILLUMINAZIONE LED

TELECOMANDI

Prodotto	Descrizione	Codice
	Telecomando 4 bottoni per lampade PAR56 e proiettore piatto 90 LED RGB	AP5686001
	Telecomandi supplementari (vari modelli)	AP5062001

BOCCHETTE compatibili con i fari SEAMAID

Prodotto	Descrizione	Codice
	Bocchetta per cemento	AP5000001
	Bocchetta per liner	AP5001001
	Bocchetta per pannelli	AP5002001
	Bocchetta per vetroresina	AP5003001

KIT PISCINE FUORI TERRA









Concepito per installarsi facilmente, senza strumenti specifici, il kit d'illuminazione SeaMAID si installa in qualsiasi piscina fuori-suolo a parete rigida, fornita almeno di una bocchetta d'immissione filettaggio interno femmina da 1,5". Per creare degli ambienti colorati nell'acqua, questo proiettore propone 7 colori fissi e 3 programmi automatici. Il kit d'illuminazione SeaMAID fornito in Kit-valigetta con un cavo di 6 metri, un trasformatore ~230V/12V di 10W tipo presa di corrente, un telecomando ed una bocchetta d'immissione filettaggio interno femmina da 1,5".



	Descrizione	Codice
	Kit proiettore piscine fuori terra 18 led bianco 800 lm 9W	AP5498001
	Kit proiettore piscine fuori terra 36 led RGB 200 lm 8W	AP5699001



SCHEMA COMPARATIVO LAMPADRE

PRODOTTO	PAR56		PAR 56 ECOPROOF		PROIETTORE PIATTO		PROIETTORE TUBOLARE	
								
COLORE	BIANCA	RGB	BIANCA	RGB	BIANCA	RGB	BIANCA	RGB
LED [N.ro]	60	90	60	90	60	90	18	9
TELECOMANDO	✘	✔	✘	✔	✘	✔	✘	✘
LUMEN [lm]	1650	510	1650	510	1650	510	n/d	n/d
WATT [W]	13.5	16.5	13.5	16.5	13.5	16.5	6	8.2
OTTICA	piatta	piatta	piatta	piatta	piatta	piatta	n/d	n/d
CODICE	AP5815001	AP5839001	AP5655001	AP5679001	AP5860001	AP5877001	AP0778001	AP0785001

LED

ILLUMINAZIONE LED



POMPA CENTRIFUGA SERIE INDO

ESPLOSO
RICAMBI



Pompa centrifuga monofase funzionamento silenzioso completa di prefiltro, solo per utilizzo con acqua dolce.

Materiali

- Corpo pompa in polipropilene
- Girante e guarnizione di montaggio in PPO
- Albero motore in acciaio INOX AISI 420
- Tenuta meccanica in grafite e seatite
- Alloggiamento del motore in alluminio L2521

Motore

- Asincrono due poli
- Protezione IP 55
- Classe di isolamento F
- Funzionamento continuo
- Versione mono-fase con protezione termica



Dati tecnici

Modello	Codice	Potenza nominale		Ampere	
		Hp	kW	Monofase 220V	Trifase 380V
INDO 33	APM033001	0,33	0,25	1,4	-
INDO 75	APM075001	0,75	0,55	2,5	-

Modello	V		P1	Q	L/m in	0	25	50	75	100	125	150
	50 Hz	50 Hz										
INDO 33	220	-	0,32	-	H(m)	9,0	8,0	7,0	5,0	2,0	-	-
INDO 75	220	-	0,56	-		9,5	8,8	8,3	7,5	6,5	5,5	-

Prestazioni e dimensioni

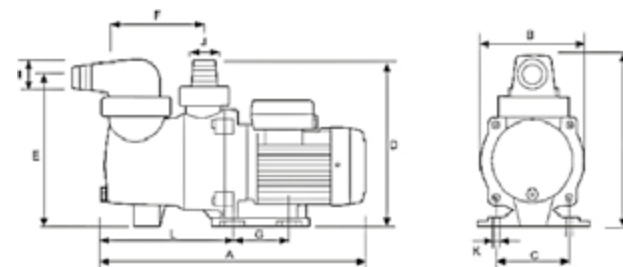
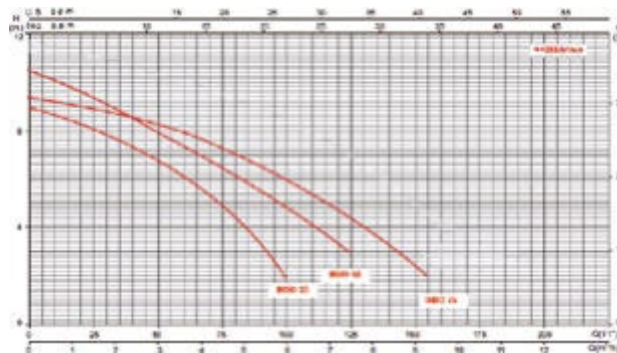

Modello	A (mm)	B (mm)	C (mm)	D (mm)	E (mm)	F (mm)	G (mm)	H (mm)	L (mm)	I (mm)	J (mm)	K (mm)	Peso (Kg)
INDO 33	400	160	100	250	231	158	90	210	203	Ø40	Ø32/40	4-Ø9	5.1
INDO 75	400	160	100	250	231	158	90	210	203	Ø50	Ø50	4-Ø9	5.6

POMPA CENTRIFUGA SERIE NIGER

ESPLOSO
RICAMBI



Pompa centrifuga monofase e trifase completa di prefiltro.
Solo per utilizzo con acqua dolce.

Materiali:

- Corpo pompa in polipropilene
- Girante e guarnizione di montaggio in PPO
- Albero motore in acciaio INOX AISI 420
- Alloggiamento del motore in alluminio L2521

Motore:

- Asincrono due poli
- Protezione IP 55
- Classe di isolamento F
- Funzionamento continuo
- Versione mono-fase con protezione termica



Dati tecnici

Modello	Codice	Prezzo Monofase	Codice	Prezzo Trifase	Potenza nom.		Ampere	
					Hp	kW	Monofase 220V	Trifase 380V
NIGER 75	APMN75001	-	-	-	0,75	0,55	3,1	1,2
NIGER 100	APM100001	-	-	-	1,00	0,75	4,2	1,6
NIGER 150	APM150001	-	APT150001	-	1,50	1,10	5,3	2,0
NIGER 200	APM200001	-	APT200001	-	2,00	1,50	7,4	3,0

Modello	V		PI Kw	Q L/m in	0	40	80	120	160	215	265	290	340
	50 Hz	50 Hz											
NIGER 75	220	380	-	-	12,5	12,4	12,0	10,0	8,0	-	-	-	-
NIGER 100	220	380	0.95	0.91	15,2	15,0	14,9	14,8	13,6	11,0	7,8	-	-
NIGER 150	220	380	1.15	1.1	17,0	16,8	16,6	16,2	15,3	12,9	9,5	7,5	-
NIGER 200	220	380	1.8	1.7	19,0	18,0	17,2	16,6	15,8	14,0	13,0	11,0	8,5

Prestazioni e dimensioni

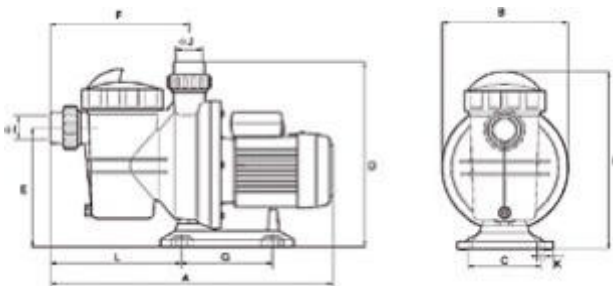
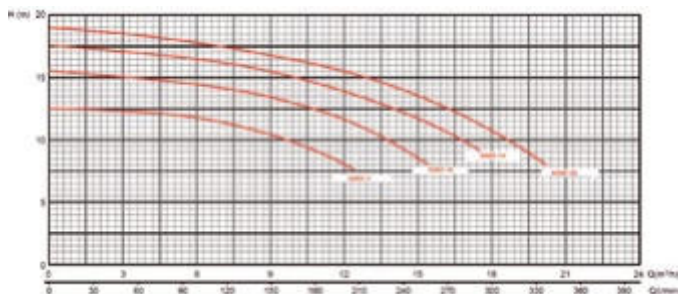

Modello	A (mm)	B (mm)	C (mm)	D (mm)	E (mm)	F (mm)	G (mm)	H (mm)	L (mm)	I (mm)	J (mm)	K (mm)	Peso (Kg)
NIGER 75	570	238	160	345	225	262	170	330	245	Ø 50	Ø 50	4-Ø 10	10.5
NIGER 100	550	238	160	345	225	262	170	330	245	Ø 50	Ø 50	4-Ø 10	11.5
NIGER 150	550	238	160	345	225	262	170	330	245	Ø 50	Ø 50	4-Ø 10	12.5
NIGER 200	570	238	160	345	225	262	170	330	245	Ø 50	Ø 50	4-Ø 10	14.5



POMPE E FILTRAZIONE





ELETTROPOMPE CENTRIFUGHE SERIE ANGARA PLUS

ESPLOSO
RICAMBI



Elettropompe centrifughe autoadesanti per ricircolo e filtraggio di acqua in medie e grandi piscine con prefiltro incorporato. Grazie alla tenuta meccanica in AISI 316 è idonea anche per acqua salata fino allo 0,4% o a 4 g/l.

Motore

- Motore asincrono a due poli TEFC
- Classe isolamento F
- Grado di protezione IP55
- Funzionamento continuo S1
- Alimentazione monofase a 230V-50Hz con protezione termica o trifase a 230/400V-50Hz.
- Vers.monofase con protezione termica

Limiti di utilizzo

- Temperatura massima di esercizio 40°C
- Temperatura massima liquido 40°C
- Aspirazione massima 3 m
- Massima pressione di esercizio 3 bar
- Liquido pompato: pulito, libero da corpi solidi o sostanze abrasive, non aggressivo, non viscoso e chimicamente neutro



Dati tecnici

Modello	Codice	Prezzo Monofase	Codice	Prezzo Trifase	Potenza nomin.		Ampere	
					Hp	kW	Monofase 230V	Trifase 400V
ANGARA P-150	APMP21501		APTP21501		1,5	1,1	6,2	2,7
ANGARA P-200	APMP22001		APTP22001		2,0	1,5	7,9	3,0
ANGARA P-300	APMP23001		APTP23001		3,0	2,2	12,5	2,7
ANGARA P-400S	APMP24001		APTP24001		4,0	3,0	-	6,4

Q = Portata

Modello	l/min	0	150	250	350	450	500	550	650	800	950
	m ³ /h	0	9	15	21	27	30	33	39	48	57

Modello	Prevalenza manometrica totale in m C.A.										
ANGARA P-150	19,0	18,0	16,0	12,5	8,0	5,0					
ANGARA P-200	20,5	19,5	17,5	14,9	11,0	8,5	5,5				
ANGARA P-300	24,0	22,5	21,0	19,0	16,0	14,0	12,0	7,0			
ANGARA P-400S	20,0	19,3	19,0	18,5	17,2	16,5	15,5	13,5	10,0	5,2	

Prestazioni e dimensioni

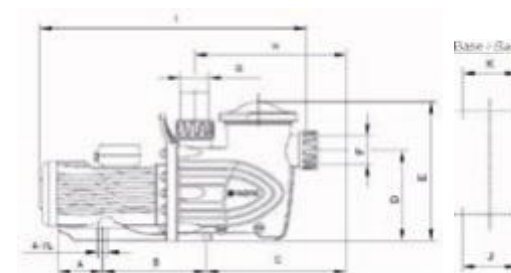
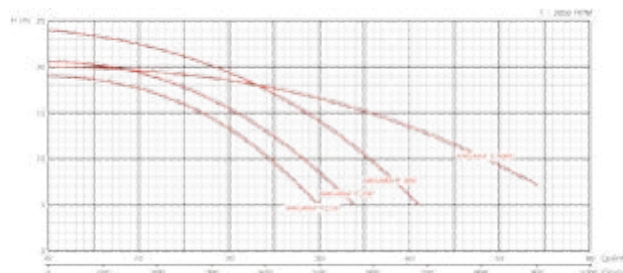

Modello	Pompa (mm)											Imballo (cm)			Peso(Kg)	Q.tà (x pallet)		
	A	B	C	D	E	F	G	H	I	J	K	L	w	l		h	-	H2
ANGARA P-150	113	267	348	232	358	Ø75	Ø75	379	656	168	466	11,5	32	70	40	20,5	135	9
ANGARA P-200	113	267	348	232	358	Ø75	Ø75	379	656	168	466	11,5	32	70	40	21,0	135	9
ANGARA P-300	113	267	348	232	358	Ø75	Ø75	379	656	168	466	11,5	32	70	40	24,0	135	9
ANGARA P-400S	113	267	348	232	358	Ø75	Ø75	379	708	168	466	11,5	32	72	42	28,0	141	9

ELETTROPOMPE SERIE BTP

ESPLOSO
RICAMBI



Elettropompe per il ricircolo dell'acqua in spa, minipiscine ed idromassaggio in piscina.

Motore e caratteristiche

- Motore asincrono a due poli TEFC
- Classe isolamento F
- Grado di protezione IP55
- Funzionamento continuo S1
- Alimentazione trifase a 230/400V-50Hz

Limiti di utilizzo

- Temperatura massima di esercizio 40°C
- Temperatura massima liquido 40°C
- Massima pressione di esercizio 3 bar
- Liquido pompato: pulito, libero da corpi solidi o sostanze abrasive, non aggressivo, non viscoso e chimicamente neutro



Dati tecnici

Modello	Codice	Prezzo	Potenza nominale		Ampere		
			Monofase	Hp	kW	Monofase 230V	Trifase 400V
BTP-1100	PMBT11001*			1,5	1,1	5,2	-
BTP-1500	PMBT15001*			2,0	1,5	6,2	-

Q = Portata

Modello	l/min	0	83	133	183	233	283	333
	m ³ /h	0	5	8	11	14	17	20

Modello	Prevalenza manometrica totale in m C.A.							
BTP-1100	H (m)	14,5	12,3	11,2	10,1	8,9	7,0	-
BTP-1500		16,5	15,5	15,0	14,0	12,5	10,0	7,5

Prestazioni e dimensioni

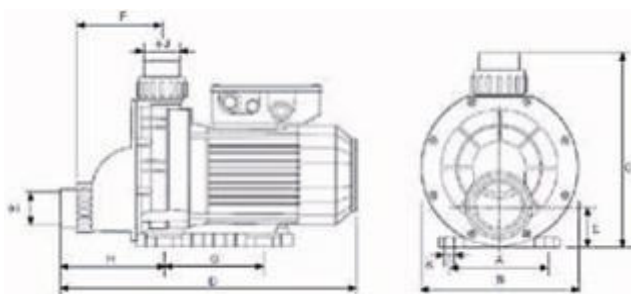
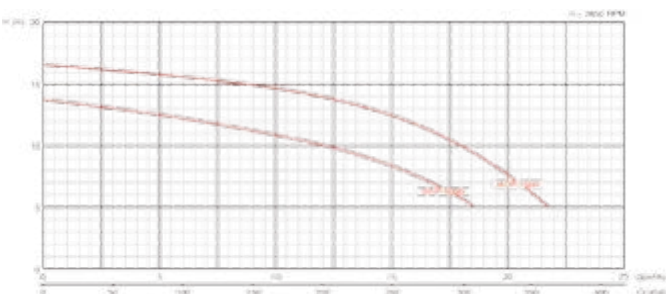

Modello	Pompa										Imballo			Peso	Q.tà		
	A	B	C	D	E	F	G	H	I	J	K	w	l	h	-	H2	n°
BTP-1100	124	187	280	427	50	157	120	167	Ø50	Ø50	4-Ø9	22	43	36	9,1	123	21
BTP-1500	124	187	280	427	50	157	120	167	Ø50	Ø50	4-Ø9	22	43	36	10,0	123	21

*disponibili sul venduto



POMPE E FILTRAZIONE





ELETTROPOMPE SERIE BTP-A

ESPLOSO
RICAMBI



Elettropompe per il ricircolo dell'acqua in spa, minipiscine ed idromassaggio in piscina.

Motore e caratteristiche

- Motore asincrono a due poli TEFC
- Classe isolamento F
- Grado di protezione IP55
- Funzionamento continuo S1
- Alimentazione monofase a 230V-50Hz con protezione termica o trifase a 230/400V-50Hz

Limiti di utilizzo

- Temperatura massima di esercizio 40°C
- Temperatura massima liquido 40°C
- Massima pressione di esercizio 3 bar
- Liquido pompato: pulito, libero da corpi solidi o sostanze abrasive, non aggressivo, non viscoso e chimicamente neutro



Dati tecnici

Modello	Codice	Prezzo	Potenza nominale		Ampere		
			Monofase	Hp	kW	Monofase 230V	Trifase 400V
BTP-1100A	PMBT17001*			1,5	1,1	6,6	-
BTP-1500A	PMBT18001*			2,0	1,5	8,7	-

Q = Portata

Modello		Prevalenza manometrica totale in m C.A.									
		0	50	100	150	200	250	350	450	550	
	l/min	0	50	100	150	200	250	350	450	550	
	m ³ /h	0	3	6	9	12	15	21	27	33	

Modello	H (m)	Prevalenza manometrica totale in m C.A.						
		17,5	17,0	16,5	15,5	15,0	14,0	
BTP-1100A								
BTP-1500A		20,0	19,5	19,0	18,5	17,5	16,5	14,0

Prestazioni e dimensioni

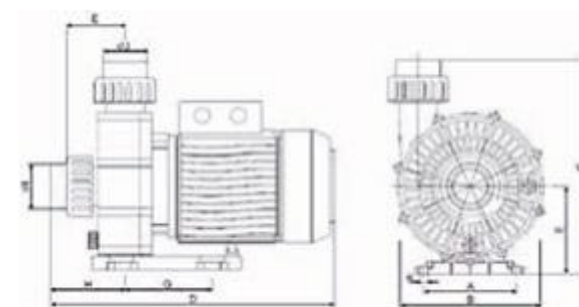
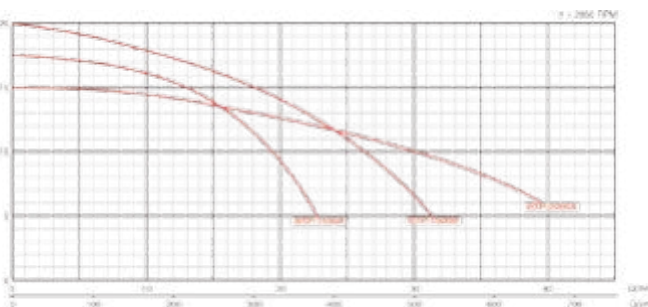

Modello	Pompa										Imballo			Peso	Q.tà			
	A	B	C	D	E	F	G	H	L	I	J	K	w	l	h	-	H2	n°
BTP-1100A	124	186	277	380	111	78	120	95	-	Ø50	Ø50	4-Ø9	23	40	29,5	11	133	40
BTP-1500A	124	186	277	380	111	78	120	95	-	Ø50	Ø50	4-Ø9	23	40	29,5	11	133	40

*disponibili sul venduto



ELETTROPOMPA CENTRIFUGA SERIE PMPPB50-150

Elettropompe centrifughe autoadescanti per ricircolo e filtraggio di acqua in piccole e medie piscine con prefiltro incorporato. Grazie alla tenuta meccanica in AISI 316 e alla struttura costruttiva che protegge l'albero motore, è idonea anche per applicazioni dove è richiesta la movimentazione di acqua salata con concentrazione di sale fino allo 0,4% o a 4 g/l.

Motore e caratteristiche

- Motore Brushless con inverter a bordo
- Classe isolamento F
- Grado di protezione IP55
- Funzionamento continuo S1

Limiti di utilizzo

- Temperatura massima di esercizio 40°C
- Temperatura massima liquido 40°C
- Aspirazione massima 3 m
- Massima pressione di esercizio 3 bar
- Liquido pompato: pulito, libero da corpi solidi o sostanze abrasive, non aggressivo, non viscoso e chimicamente neutro



Dati tecnici

Modello	Codice	Prezzo Monofase	Potenza nominale		Velocità	RPM	Consumi W
			Hp	kW			
PMPPB50-150	PMPP19001				100%	3450	800-1700
			1,5	1,1	80%	2760	500-900
					50%	1725	150-300

Prestazioni e dimensioni

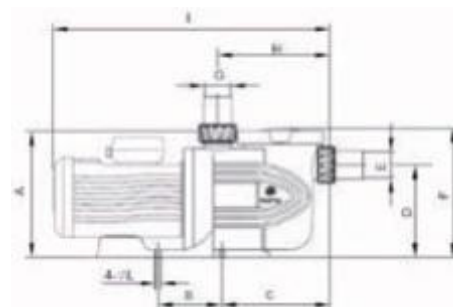
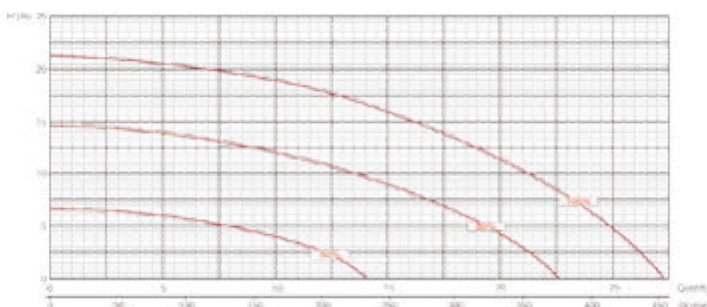

Base / Base



Modello	Pompa									Imballo			Peso	Q.tà		
	A	B	C	D	E	F	G	H	I	J	w	l	h	-	H2	n°
PMPPB50-150	635	134	296	195	Ø50	2"	305	154	190	11	27	63	31,5	22	141	16



ELETTROPOMPE SERIE PMPPA60-300

ESPLOSO
RICAMBI



Elettropompe centrifughe autoadescenti per ricircolo e filtraggio di acqua in medie e grandi piscine con prefiltro incorporato. Grazie alla tenuta meccanica in AISI 316 e alla struttura costruttiva che protegge l'albero motore, è idonea anche per applicazioni dove è richiesta la movimentazione di acquasalata con concentrazione di sale fino allo 0,4% o a 4 g/l.

Motore e caratteristiche

- Motore Brushless con inverter a bordo
- Classe isolamento F
- Grado di protezione IP55
- Funzionamento continuo S1

Limiti di utilizzo

- Temperatura massima di esercizio 40°C
- Temperatura massima liquido 40°C
- Aspirazione massima 3 m
- Massima pressione di esercizio 3 bar
- Liquido pompato: pulito, libero da corpi solidi o sostanze abrasive, non aggressivo, non viscoso e chimicamente neutro



Dati tecnici

Modello	Codice	Prezzo Monofase	Potenza nominale		Velocità	RPM	Consumi W
			Hp	kW			
PMPPA60-300	PMPP20001		3	2,2	100%	3450	1300-3300
					80%	2760	700-1800
					50%	1725	220-500
					30%	1035	70-140

Prestazioni e dimensioni

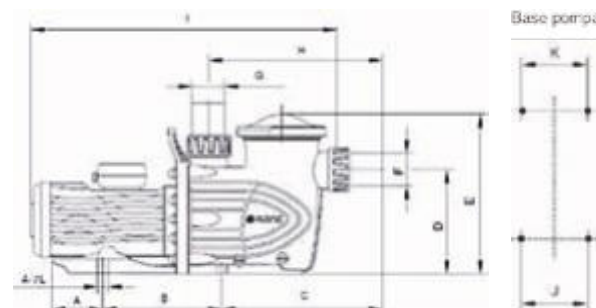
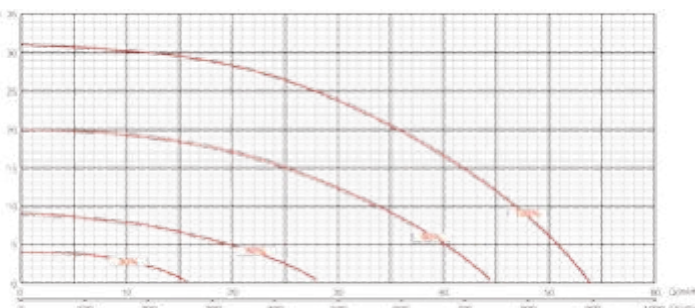

Modello	Pompa											Imballo			Peso Kg	Q.tà Per pallet	
	A	B	C	D	E	F	G	H	L	J	K	w	l	h			-
PMPPA60-300	267	348	232	358	Ø75	Ø90	379	735	166	168	11.5	33	69	42	25	141	6



POMPE PF SERIES

Pompe centrifughe monofase con prefiltro. Solo per utilizzo in acqua dolce.

Motore

- Asincrono due poli
- Protezione IP55
- Classe di isolamento F
- Versione mono-fase con protezione termica

Materiali

- Corpo pompa in propilene
- Girante e guarnizione di montaggio in PPO
- Albero motore in acciaio INOX
- Alloggiamento del motore in alluminio

POMPA PF PLUS SERIES

Prodotto	Modello	Codice	Prezzo	Hp	Watt W	Volt V	Hertz Hz	Ampere A
	PF PLUS SERIES 7102	APMPO7102		0,25	250	220-240	50	1,0
	PF PLUS SERIES 7103	APMPO7103		0,35	400	220-240	50	1,8
	PF PLUS SERIES 7105	APMPO7105		0,55	530	220-240	50	2,3

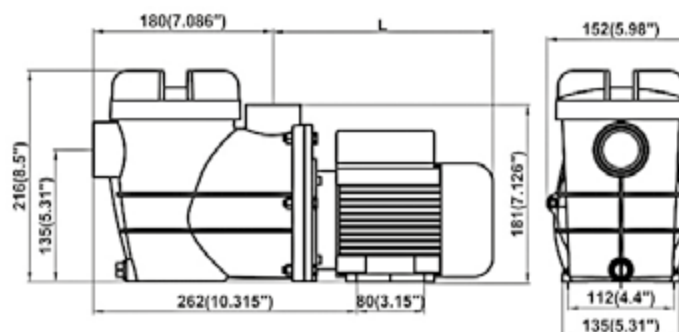
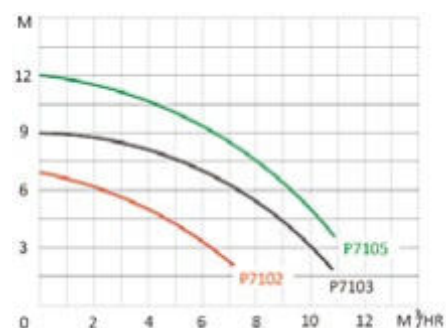

POMPA PF PRO SERIES

Prodotto	Modello	Codice	Prezzo	Hp	Watt W	Volt V	Hertz Hz	Ampere A
	PF PRO SERIES 7205	APMPO7205		0,55	550	220-240	50	2,5
	PF PRO SERIES 7207	APMPO7207		0,75	600	220-240	50	2,6
	PF PRO SERIES 7210	APMPO7210		1,00	1000	220-240	50	4,5

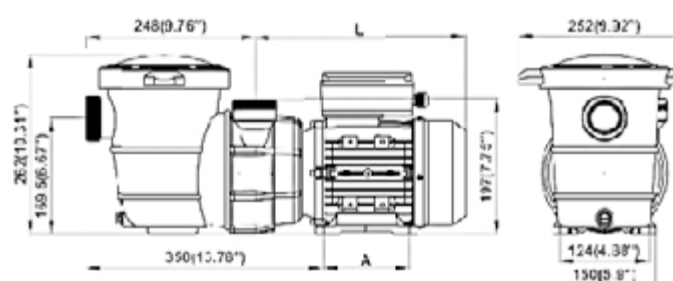
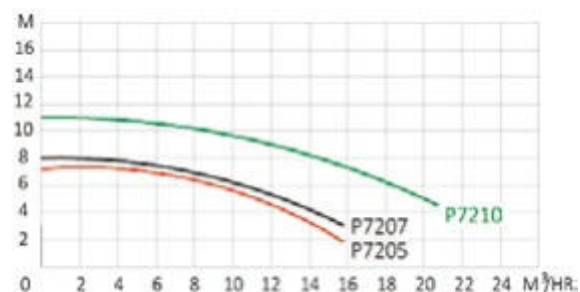

Dati tecnici

Prestazioni e dimensioni

Dati tecnici

Prestazioni e dimensioni



ELETTROPOMPA CENTRIFUGA SVUOTA TELO SERIE DAB

Elettropompa sommergibile totalmente automatica, ampia base di appoggio studiata per aumentarne la stabilità e la possibilità di funzionare anche in posizioni non propriamente perpendicolari al suolo. Idonea ad essere utilizzata durante il periodo invernale sopra le coperture delle piscine, per rimuovere l'acqua piovana ed evitare la rottura della copertura stessa a causa dell'eccessivo peso dell'acqua accumulata.

Materiali:

- Elettropompa in materiale termoplastico resistente.
- Motore, albero e viteria in acciaio inossidabile.
- Tenuta triplice ad anelli interposti con precamera d'olio.
- Galleggiante integrato per il funzionamento automatico.
- Sommergibile, asincrono a servizio continuo.
- Statore in involucro in acciaio inox coperto da calotta
- Cablaggi e condensatore.

Motore:

- Protezione IP68
- Classe di isolamento F
- Tensione di alimentazione: 230V - 50 Hz monofase
- Fornita con 10mt di cavo e spina Shuko/10mt di corda per il posizionamento sui teloni
- Raccordo multigomma con valvola a clapet
- Campo di funzionamento: da 0.5 a 6 m³/h con prevalenza fino a 6.5 m
- Campo di temperatura del liquido



da 0 a 35 °C (EN 60335-2-41).

- Installazione fissa o portatile in posizione verticale (inclinazione max 10°)
- Granulometria di passaggio: 5mm
- Start/stop automatico: start 55mm - stop 35mm

Dati tecnici

Modello	Codice	Prezzo Monofase	V 50 Hz	P1 Max W	P2 nominale		Condensatore	
					Hp	kW	µF	Vc
DAB	APMEURO01		230	250	0,3	0,22	8,0	-

Prestazioni e dimensioni

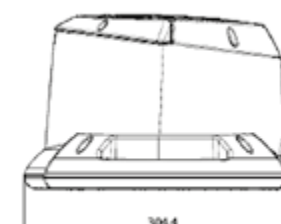
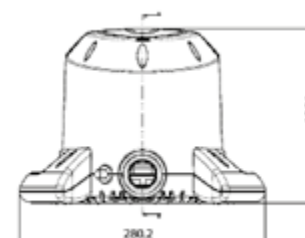
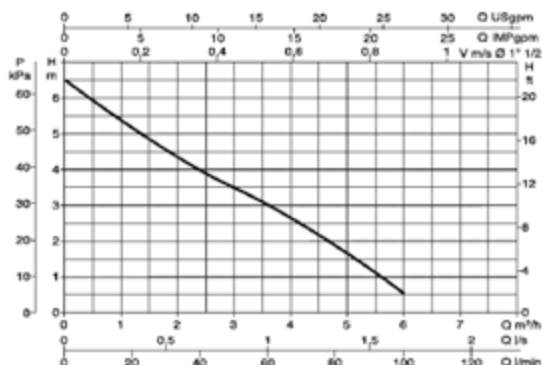

Codice	Pompa mm			Imballo mm			Peso Kg	Q.tà Per pallet
	A	B	C	w	l	h	-	-
PMEUR	542	300	245	290	230	320	4,6	36

FILTRI MONOBLOCCO FMB



Filtri solidi ed affidabili che uniscono alte prestazioni e costi bassi di esercizio; il design pulito e compatto li rende ideali per le piscine fuori terra. Disponibili in quattro versioni da 4 m³, 6 m³, 8 m³ e 10 m³.



Capacità filtraz.	Peso	Valvola	Vol. piscina	Sabbia	Pompa	Codice
m ³ /h	Kg	n.ro vie	m ³	Kg	cv	
4m ³	9,2	4	24/36	25	0,25	AFFMB4001
6m ³	12,8	4	36/48	25	0,35	AFFMB6001
8m ³	19,0	6	48/64	45	0,50	AFFMB8001
10m ³	22,9	6	54/62	75	0,75	AFFM10001
12m ³	31,0	6	68/90	135	1,00	AFFM12001

Dim. filtro	Pressione max esercizio	Tipo sabbia
base x altezza (cm)	Kg/cm ²	Ø
46x63	2	0,4 - 0,8
51x66	2	0,4 - 0,8
41x85	2	0,4 - 0,8
49x93	2	0,4 - 0,8
61x113	2	0,4 - 0,8

SABBIA DI QUARZO E CELITE

Prodotto	Descrizione	Conf.	Q.tà	Codice
			Kg	
	Sabbia 0,4-0,8	Sacco	25	AP5125S25
		Bancale 48 sacchi	1.200	AP5125P25
	Celite/Farina diatomee	Sacco	22,7	AP5011S22
		Bancale 39 sacchi	908	AP5011P22



POMPE E FILTRAZIONE





RICAMBI FILTRI MONOBLOCCO

POMPE PER FILTRO MONOBLOCCO



Dati tecnici

Prodotto	Filtro	Codice	Prezzo	Hp	Watt W	Volt V	Hertz Hz	Ampere A
PF PLUS SERIES 7102	4m	APMPO7102		0,25	250	220-240	50	1,0
PF PLUS SERIES 7103	6m	APMPO7103		0,35	400	220-240	50	1,8

Prestazioni e dimensioni

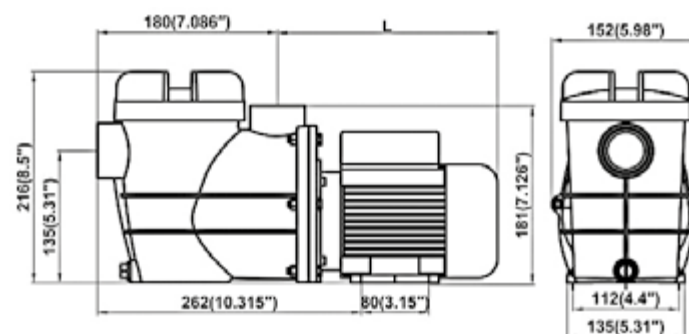
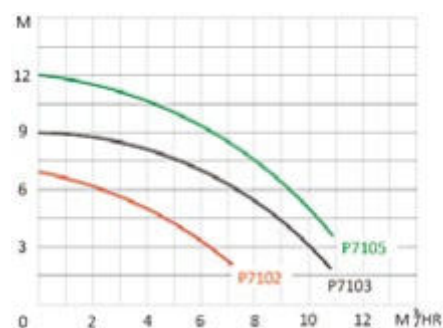

POMPE PER FILTRO MONOBLOCCO"



Dati tecnici

Prodotto	Filtro	Codice	Prezzo	Hp	Watt W	Volt V	Hertz Hz	Ampere A
PF PRO SERIES 7205	8m	APMPO7205		0,55	550	220-240	50	2,5
PF PRO SERIES 7207	10m	APMPO7207		0,75	600	220-240	50	2,6
PF PRO SERIES 7210	12m	APMPO7210		1,00	1000	220-240	50	4,5

Prestazioni e dimensioni

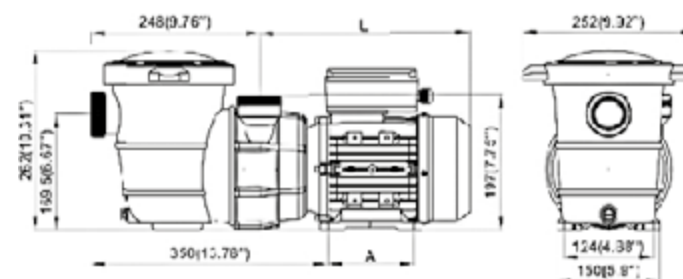
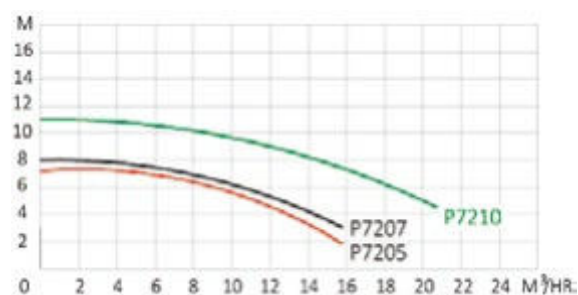



1. PREMESSA

1.1. Nelle presenti Condizioni Generali sono tassative e inderogabili e si intendono integralmente accettate dal Compratore con la Conferma d'Ordine

2. GENERALITÀ

2.1. Eventuali accordi particolari intervenuti con personale di LAPI CHIMICI SRL saranno validi solo se verranno espressamente specificati nella Conferma d'Ordine.

2.2. L'importo minimo dell'ordine è di euro 150,00 + i.v.a..

2.3. In casi straordinari potranno accettarsi ordini di valore inferiore ad euro 150,00 + iva e verranno addebitate euro 20,00 + iva di spese amministrative.

2.4. LAPI CHIMICI SRL potrà a sua discrezione confermare in tutto o in parte l'ordine; in ogni caso LAPI CHIMICI SRL potrà rifiutare ordini non debitamente redatti o sottoscritti.

3. PREZZO E PAGAMENTO

3.1. Il prezzo dovuto dal Cliente per i prodotti sarà quello indicato nella Conferma d'Ordine.

3.2. I termini di pagamento si considereranno sempre essenziali.

3.3. Nel caso in cui il Cliente risulti inadempiente alle condizioni di pagamento di cui sopra, fatto salvo il diritto alla risoluzione ed ogni altro diritto spettante in base alla legge o alle presenti condizioni, LAPI CHIMICI SRL si riserva il diritto di sospendere e/o interrompere immediatamente la fornitura di ulteriori prodotti, senza alcuna conseguente responsabilità, e modificare unilateralmente per il futuro le condizioni di pagamento.

3.4. Su tutti gli importi rimasti insoluti dopo la scadenza del termine di pagamento saranno applicati interessi moratori nella misura e modalità previste dal decreto legislativo n. 231 del 23 ottobre 2002.

4. CONSEGNA

4.1. La consegna si intende Franco Magazzino di LAPI CHIMICI SRL.

4.2. Nel caso in cui il trasporto dei prodotti sia affidato a LAPI CHIMICI SRL, la stessa avrà facoltà di scegliere la modalità per la consegna dei prodotti. Il trasporto rimane comunque a rischio e spese del Cliente. Il Cliente verrà informato della disponibilità dei prodotti con semplice avviso, anche telefonico.

4.3. All'arrivo dei prodotti spetta al Cliente l'onere di verificarne lo stato, la natura e la conformità all'ordine.

4.4. Qualsiasi perdita e/o danneggiamento rilevati all'arrivo dei prodotti sugli imballi deve essere dichiarata immediatamente al trasportatore.

4.5. I reclami a LAPI CHIMICI SRL, per consegne eventualmente non conformi all'ordine, devono essere formulati immediatamente e confermati per iscritto entro 3 giorni dal ricevimento dei prodotti da parte del Cliente. In mancanza di tale reclamo LAPI CHIMICI SRL sarà esonerata da qualsiasi obbligo nei confronti del Cliente.

4.6. I costi di trasporto si intendono a carico di LAPI CHIMICI SRL per il 50% del loro costo. Il Cliente è tenuto a corrispondere il rimanente importo come indicato sulla Conferma d'Ordine.

5. TERMINI CONSEGNA

5.1. I termini di consegna se indicati nella Conferma d'Ordine devono intendersi puramente indicativi, poiché definiti con modalità previsionali al momento della stesura della Conferma d'Ordine. Eventuali ritardi nella consegna dei prodotti non comporteranno nessuna responsabilità per LAPI CHIMICI SRL.

5.2. I termini di consegna si intendono come data di presa in carico dei prodotti da parte del trasportatore.

5.3. I termini di consegna si intendono sempre riferiti a giorni lavorativi.

6. GARANZIA

6.1. La durata della garanzia, salvo quanto diversamente previsto, a partire dalla data di consegna, è di 12 mesi per pompe, filtri e lampade.

6.2. La garanzia non si applica né sui materiali di consumo, né alle parti d'usura.

6.3. La garanzia non si applica alle sostituzioni o riparazioni che risultassero conseguenti all'usura normale dei materiali, dal loro uso difettoso (in particolare in ambienti per i quali i prodotti non fossero destinati), dal mancato rispetto delle istruzioni d'uso o di manutenzione, da difetti di manutenzione e/o improprio utilizzo, dalla mancanza di vigilanza o di errato immagazzinamento o collocamento, da anomalie derivanti dall'utilizzo di parti di ricambio o di usura che non sono di origine di LAPI CHIMICI SRL e/o omologate dallo stesso.

6.4. Per poter invocare il beneficio della garanzia per vizi palesi, il Cliente deve informare LAPI CHIMICI SRL, entro 10 (dieci) giorni dal ricevimento della merce, per iscritto (utilizzando l'apposito modulo scaricabile dal sito www.piscinasemplice.it), descrivendo i difetti che egli attribuisce al prodotto, fornendo tutte le giustificazioni al riguardo, il tutto accompagnato dai giustificativi d'acquisto. Per quanto riguarda vizi occulti, il termine della denuncia scritta è di 10 (dieci) giorni dalla scoperta degli stessi.

6.5. LAPI CHIMICI SRL si impegna ad effettuare la riparazione e/o la sostituzione dei prodotti e/o componenti degli stessi per difetti, salvo quanto previsti all'articolo 6.3. Le spese di trasporto per la riconsegna a LAPI CHIMICI SRL dei prodotti e/o delle componenti degli stessi per la riparazione e/o sostituzione saranno a carico del Cliente.

6.6. La garanzia cesserà qualora il Cliente effettui lui stesso, o faccia eseguire da terzi, senza il consenso scritto di LAPI CHIMICI SRL, le riparazioni o le modifiche sui prodotti.

6.7. Gli interventi effettuati ai sensi della presente garanzia non implicano il prolungamento della medesima.

6.8. Al di fuori di quanto previsto dalle presenti condizioni, ogni altra garanzia è esclusa nella misura massima consentita dalla legge.

7. RESTITUZIONE PRODOTTI

7.1. I prodotti restituiti saranno accettati da LAPI CHIMICI SRL solo dopo autorizzazione, scritta ed anticipata, dalla stessa (modulo R.M.A.).

7.2. LAPI CHIMICI SRL si riserva di detrarre dal valore della merce resa eventuali spese di controllo, imballaggio, rimessa a magazzino, oneri amministrativi o di altro genere. Le spese di trasporto per la riconsegna a LAPI CHIMICI SRL dei prodotti saranno a carico del Cliente.

7.3. I resi dovranno riferirsi a prodotti nuovi, non utilizzati e di produzione corrente.

7.4. L'accettazione del reso per errori di ordinazione, o per altre cause non imputabili a LAPI CHIMICI SRL, daranno luogo a un addebito del 15% per spese di ristoccaggio in funzione del valore d'acquisto della merce.

8. DIRITTI DI PROPRIETÀ INTELLETTUALE

8.1. Qualsiasi disegno, catalogo, documento tecnico, immagine o testo contenuto nel presente catalogo o inviato al Cliente, prima o dopo la conclusione del contratto, rimane in esclusiva proprietà di LAPI CHIMICI SRL e non potrà essere copiato, riprodotto, trasmesso o comunicato a terzi senza il consenso preventivo scritto di LAPI CHIMICI SRL, in quanto di natura strettamente confidenziale. La violazione di tale obbligo darà diritto a LAPI CHIMICI SRL di risolvere il contratto e richiedere il risarcimento del danno subito.

9. SCHEDE DI SICUREZZA

9.1. Tutti i prodotti LAPI CHIMICI SRL sono corredati di schede tecniche di sicurezza in osservanza del regolamento CE n. 1907/2006 del 18 dicembre 2006 (Registration, Evaluation, Authorisation and restriction of Chemicals - REACH). Le schede vengono inviate automaticamente al primo acquisto e successivamente, in caso di revisione, a tutti i Clienti che hanno acquistato il relativo prodotto nei 12 mesi precedenti. È obbligo del Cliente conservare tali schede per un periodo minimo pari a 10 anni e sostituirle in caso di aggiornamento.

10. FORO COMPETENTE

10.1. Per ogni controversia derivante dall'interpretazione e/o esecuzione dell'ordine e/o presenti condizioni sarà competente in via esclusiva il Foro di Arezzo.

11. INFORMATIVA SULLA PRIVACY

Conformemente a quanto previsto all'art.13 del Regolamento UE 2016/679 in materia di protezione dei dati personali, LAPI CHIMICI SRL, con sede in Via Cassia nr. 45 - Fraz. Montagnano, 52048 Monte San Savino (AR) partita IVA n. 01819070515, alla quale il Cliente potrà trasmettere ogni richiesta, in qualità di Titolare della raccolta e del trattamento dei dati personali del Cliente, informa che i trattamenti dei dati che riguardano il Cliente verranno compiuti per dare esecuzione all'ordine di acquisto trasmesso, oltre che al fine di consentirci il compimento di tutte le varie attività amministrative, commerciali, contabili e fiscali derivanti dalla fornitura.

LAPI CHIMICI SRL si impegna a trattare con riservatezza i dati e le informazioni trasmesse e di non rivelarle a persone non autorizzate, né ad usarle per scopi diversi da quelli per i quali sono stati raccolti o a trasmetterli a terze parti che non siano quelli di indicati. I dati personali potranno essere comunicati solo a soggetti delegati all'espletamento delle attività necessarie per l'esecuzione degli impegni contrattuali assunti nei confronti del Cliente (es. istituti di credito, imprese di trasporto e spedizione).

I dati acquisiti saranno conservati per un periodo di tempo non superiore a quello necessario agli scopi per i quali sono stati raccolti o successivamente trattati e nel rispetto dei termini prescrizionali imposti dalla legge.

Ricordiamo al Cliente che gode dei diritti di cui agli artt. 15 e segg. del Regolamento UE 2016/679, fra cui il diritto di chiedere l'accesso ai dati personali e la rettifica o la cancellazione degli stessi o la limitazione del trattamento che lo riguardano o di opporsi al loro trattamento; ha inoltre il diritto di proporre reclamo all'autorità di controllo competente in materia, Garante per la protezione dei dati personali.

La comunicazione dei propri dati personali da parte del Cliente è un obbligo contrattuale, in quanto requisito necessario per l'acquisto dei Prodotti LAPI CHIMICI SRL.

Ai sensi e per gli effetti di cui agli artt. 1341 - 1342 Cod. Civ. il Cliente dichiara di conoscere le condizioni generali di vendita di LAPI CHIMICI SRL ed in particolare dichiara di approvare specificatamente, con piena consapevolezza del loro significato e dei loro effetti, le seguenti clausole: 2.3) spese amministrative 3.3) inadempimento del Cliente, 3.4) interessi moratori, 4.4) denuncia al trasportatore, 4.5) reclami, 5) termini di consegna, 6) garanzia, 7.4) restituzione prodotti, 8) diritti di proprietà intellettuale, 9) schede di sicurezza, 10) foro competente, 11) informativa sulla privacy.



COME MISURARE I M³ DELLA PISCINA

- PISCINA QUADRATA/
RETTANGOLARE
 $Lu \times La \times PM$
- PISCINA ROTONDA
 $R \times R \times 3,14 \times PM$
- PISCINA OVALE
 $Lu \times La \times PM \times 0,89$
- PISCINA IRREGOLARE
 $LuM \times LaM \times PM \times 0,85$

Lu = lunghezza
 LuM = lunghezza media
 La = larghezza
 LaM = larghezza media
 PM = profondità media
 R = raggio

www.piscinasemplice.it
ordinipiscine@lapichimici.it
Tel. 0575 84 81 95
Fax 0575 84 81 97



IGIENE E SALUTE PER OGNI TIPO DI PISCINA



Regione Toscana

